

縁石

縁石の種類と呼び名	170
縁石の低下部と巻込み部	171
Ⅰ型縁石（開発局・道建設部・札幌市）	172
中央分離帯カーブ	175
摺付縁石（KD・DK）	176
Ⅱ型縁石（開発局・道建設部・札幌市）	177
Ⅲ型縁石（開発局セミフラット型）	179
Ⅲ型縁石（開発局フラット型）	181
Ⅲ型縁石（道建設部）	182
Ⅳ型縁石（道建設部）	184
Ⅰ型・Ⅱ型縁石 水抜きタイプ	186
Ⅲ型・Ⅳ型縁石 水抜きタイプ	187
導水縁石（開発局・道建設部・旭川市）・札幌市3型縁石	188
誘導縁石（開発局・道建設部・札幌市）	190
道建設部（旧）郊外導水縁石	191
片面歩車道境界ブロック	192
PCC-（A・B・C・M）	193
旭川市型縁石Ⅰ型	194
旭川市型縁石Ⅱ型・道建設部（旧）歩車道境界縁石	195
中央分離帯カーブ	198
士別市HAC1型縁石	198
帯広市改良C型縁石	199
音更導水Ⅱ型縁石	199
舗装止縁石（開発局・道建設部・札幌市）	200
縁石用ベース板	201

※防草ブロックはp308（特殊製品）に記載

植樹柵

開発局・札幌市 植樹柵	202
札幌市 植樹柵	203
石狩開発型 植樹柵	204
旭川市・一般 植樹柵	205

境界標

道路中心標	206
敷地境界杭一般部	206

基礎

耐雪型ガードレール・ガードケーブル用根固めブロック	207
耐雪型歩道用根固めブロック	207
視線誘導柱（標）用基礎ブロック	208
視線誘導柱（標）用法止めブロック	208
高規格幹線道路用法止めブロック	209
開発局基礎ブロック各種	210
道建設部基礎ブロック各種	212
一般基礎ブロック	214

呼び名	I型縁石 (開発局・道建設部・札幌市)	II型縁石 (開発局・道建設部・札幌市)	III型縁石 (開発局セミフラット型)	III型縁石 (道建設部)
標準				
変形 (車出入口)				
特殊変形 (横断歩道部)				
呼び名	III型縁石 (開発局フラット型)	IV型縁石 (道建設部)	導水縁石 (開発局・道建設部・旭川市)	札幌市3型縁石
標準				
変形 (車出入口)				大型車乗入
特殊変形 (横断歩道部)				一般
呼び名	誘導縁石 (開発局・道建設部・札幌市)	旭川市型縁石 I型	旭川市型縁石 II型	旭川市型縁石 II型 重車両用
標準				
変形				
呼び名	(旧)郊外導水縁石 (道建設部)	(旧)誘導縁石 (道建設部)	(旧)橋梁縁石 (道建設部)	
標準				
変形				

低下部について

車両の出入部や横断歩道に用いられる変形縁石は、車道側から歩道側を見て、左側を「左」、右側を「右」と表します。

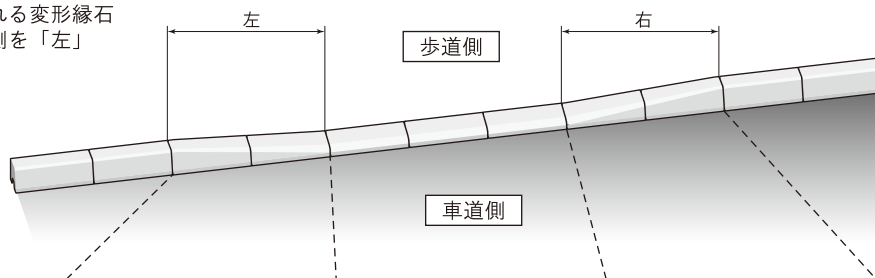

低下部一覧表

		切下げ	低下	切下げ	
I・II・III・IV型縁石	車出入部	1本摺付	変形 a 左	変形 b	変形 a 右
		2本摺付	変形 a1・a2左	変形 b	変形 a1・a2右
	横断歩道部	1本摺付	特殊変形 a 左	特殊変形 b	特殊変形 a 右
		2本摺付	特殊変形 a1・a2左	特殊変形 b	特殊変形 a1・a2右
I型縁石	横断歩道部	4本摺付	特殊変形c1・c2・c3・c4左	特殊変形 b	特殊変形c1・c2・c3・c4右
導水縁石		1本摺付	変形 a 左	変形 b	変形 a 右
札幌市3型縁石	一般	1本摺付	特殊変形 a 左	特殊変形 b	特殊変形 a 右
	大型車乗入	1本摺付	特殊変形 a 左	変形 b	特殊変形 a 右
旭川市型導水縁石		1本摺付	変形 e 左	変形 f	変形 e 右
誘導縁石		1本摺付	変形 a 左	変形 b	変形 a 右
		2本摺付	変形 a1・a2左	変形 b	変形 a1・a2右
(旧) 郊外導水縁石		1本摺付	変形 a 左	変形 b	変形 a 右
旭川市型縁石 I 型		1本摺付	変形 a 左	変形 b	変形 a 右
		1本摺付	変形 c 左	変形 b (改良)	変形 c 右
旭川市型縁石 II 型		2本摺付	変形 c・d 左	変形 b	変形 c・d 右
		1本摺付	変形 a 左	変形 b	変形 a 右
		2本摺付	変形 c・d 左	変形 b	変形 c・d 右
旭川市型縁石 II 型 重車両用	H=160	1本摺付	特殊変形 e 左	特殊変形 b	特殊変形 e 右
		2本摺付	変形 c・d 左	変形 b	変形 c・d 右
	H=200	1本摺付	変形 c 左	変形 d	変形 c 右

巻込み部(曲線部)について

交差点等の巻込み部に用いられる縁石の半径Rは、縁石の外側から中心までの距離を表します。

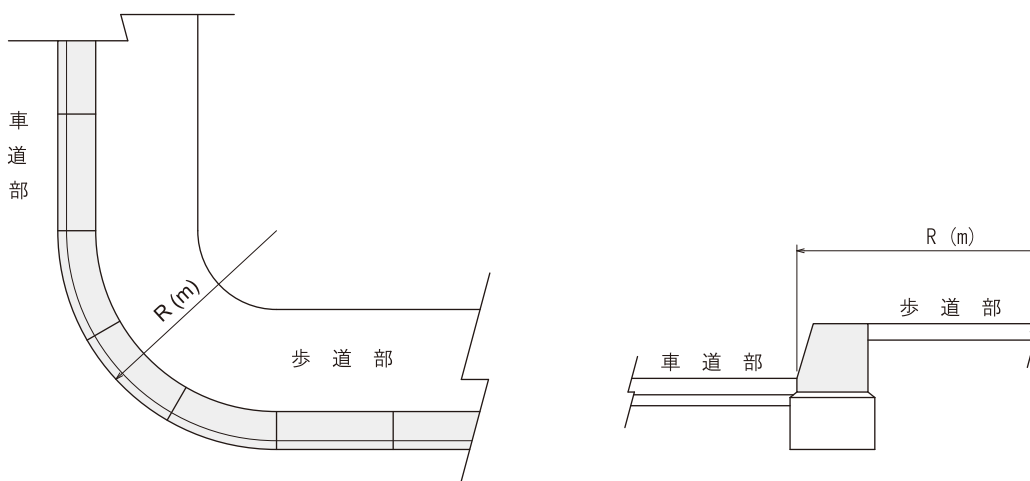

曲線施工時の使用本数(90° 当り)

単位(本)

	半径 R(m)												
	1.0	1.5	2.0	2.5	3.0	3.5	4.0	4.5	5.0	5.5	6.0	7.0	8.0
開発局・道建設部 (L=790mm)	2.0	2.9	3.9	4.9	5.8	6.8	7.8	8.8	9.8	10.7	11.7	13.7	15.7
道建設部(旧)・旭川市型 (L=690mm)	2.2	3.3	4.4	5.6	6.7	7.8	8.9	10.0	11.2	12.3	13.4	15.7	17.9
舗装止 (L=600mm)	2.6	3.8	5.1	6.4	7.7	9.0	10.2	11.5	12.8	14.1	15.4	18.0	20.6

※縁石 1 本当りの施工長さは、製品の長さ目地幅 10 mm を足した値となります。

I 型緑石 (開発局歩車道境界ブロック I 型・道建設部車道用緑石 I 型・札幌市 I 型緑石)

緑石類

標準 質量 97 kg

260 × 250 × 790mm

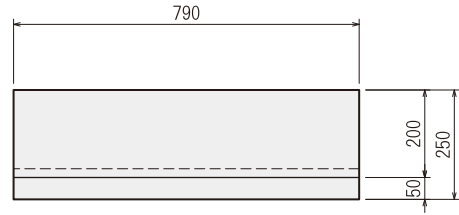
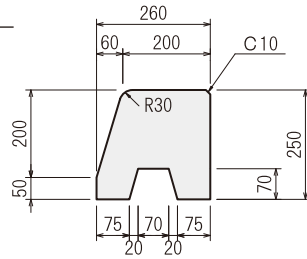

1 本摺付用 (私道等取付・車出入部)

変形 a 質量 80 kg

260 × 250/150 × 790mm

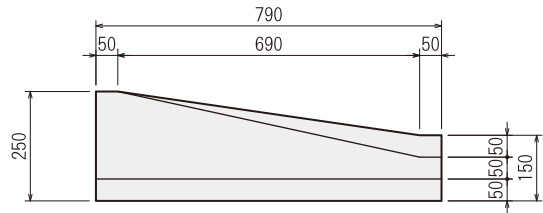
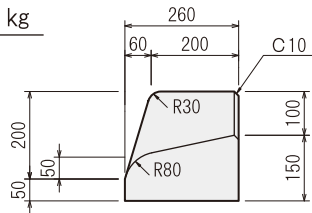

変形 b 質量 57 kg

260 × 150 × 790mm

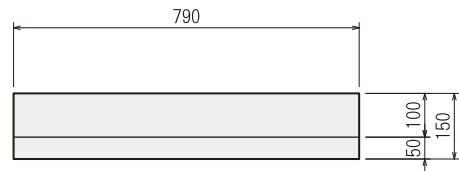
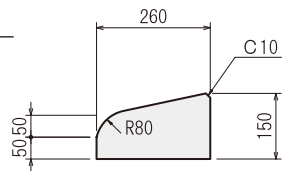

組合せ図

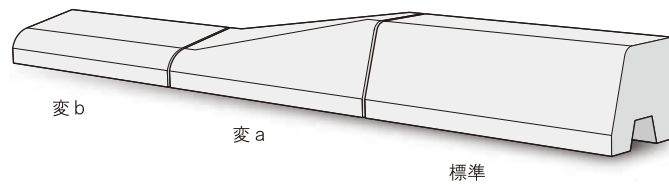

2 本摺付用 (私道等取付・車出入部)

変形 a 1 質量 95 kg

260 × 250/200 × 790mm

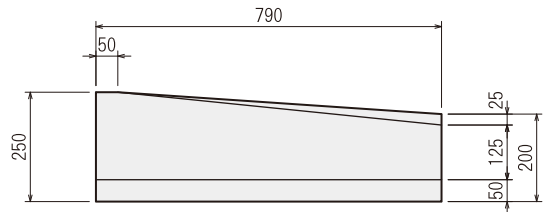
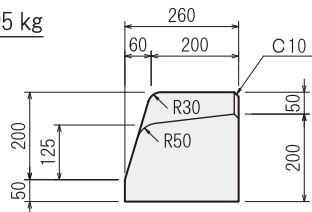

変形 a 2 質量 69 kg

260 × 200/150 × 790mm

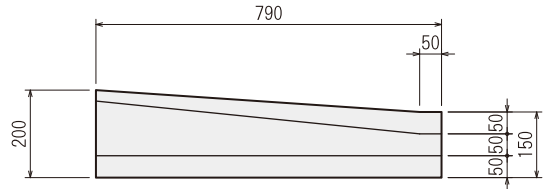
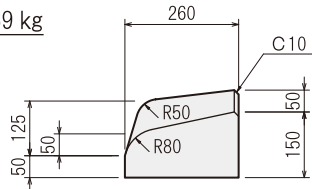

組合せ図

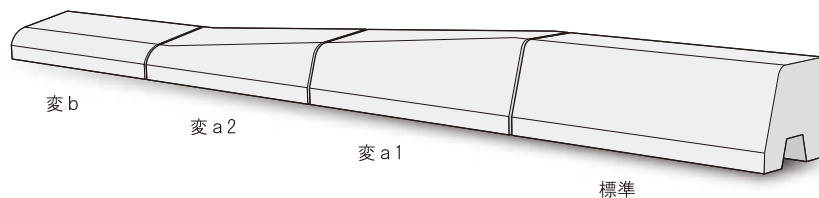

1 本摺付用（横断歩道部）

■ 特殊変形 a 質量 73 kg

260×250/100×790mm

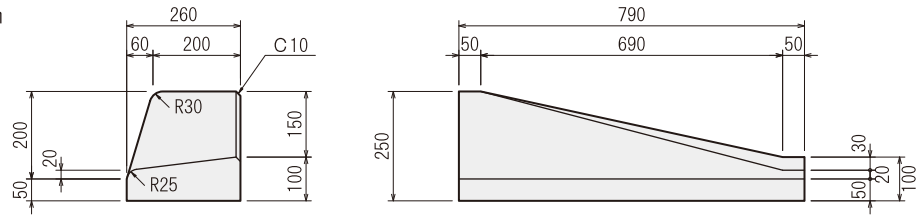

■ 特殊変形 b 質量 37 kg

260×100×790mm

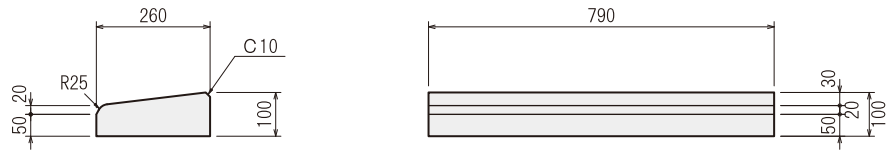

組合せ図

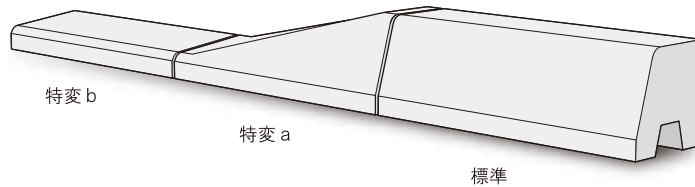

2 本摺付用（横断歩道部）

■ 特殊変形 a 1 質量 91 kg

260×250/175×790mm

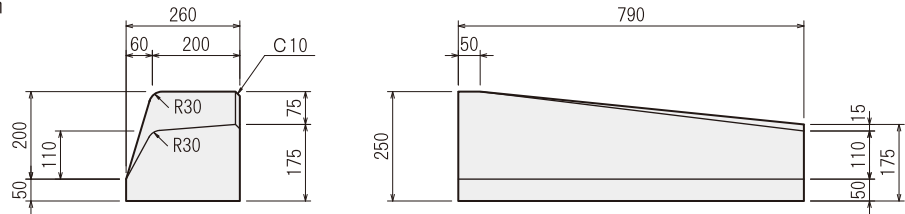

■ 特殊変形 a 2 質量 55 kg

260×175/100×790mm

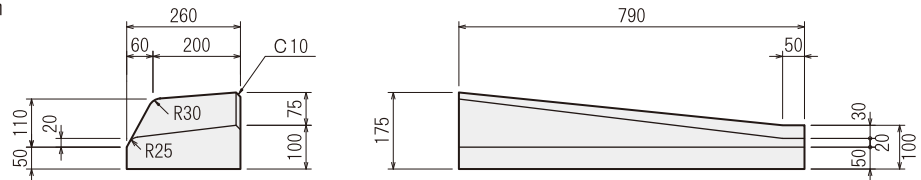

組合せ図

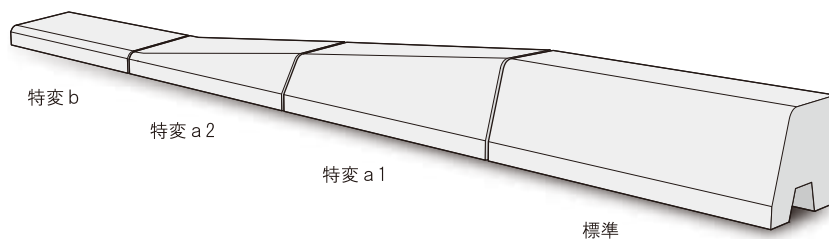

4本摺付用 (横断歩道部)

■ 特殊変形 c1 質量 99 kg

260×250/214×790mm

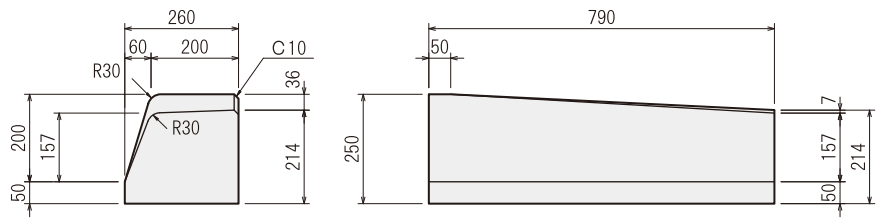

■ 特殊変形 c2 質量 81 kg

260×214/175×790mm

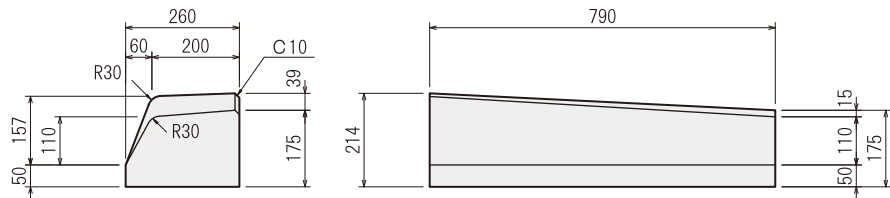

■ 特殊変形 c3 質量 64 kg

260×175/137×790mm

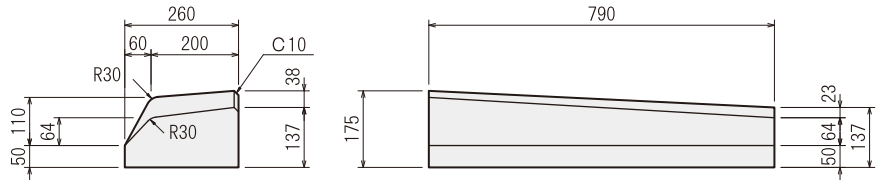

■ 特殊変形 c4 質量 47 kg

260×137/100×790mm

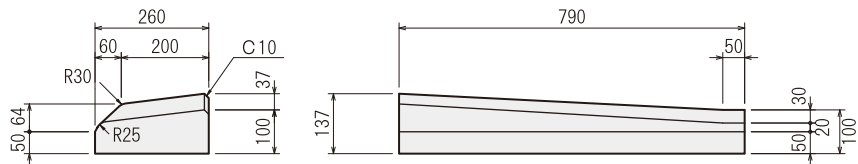

組合せ図

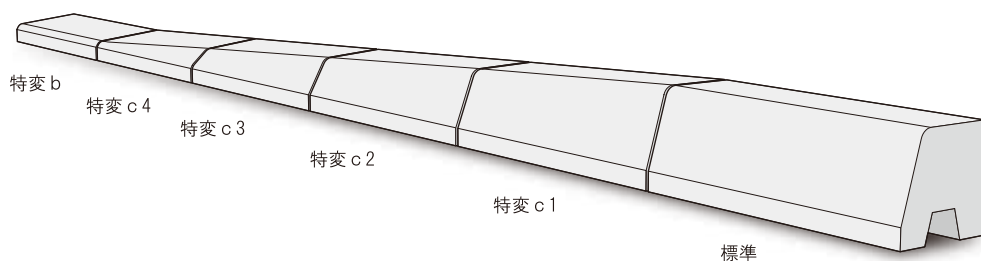

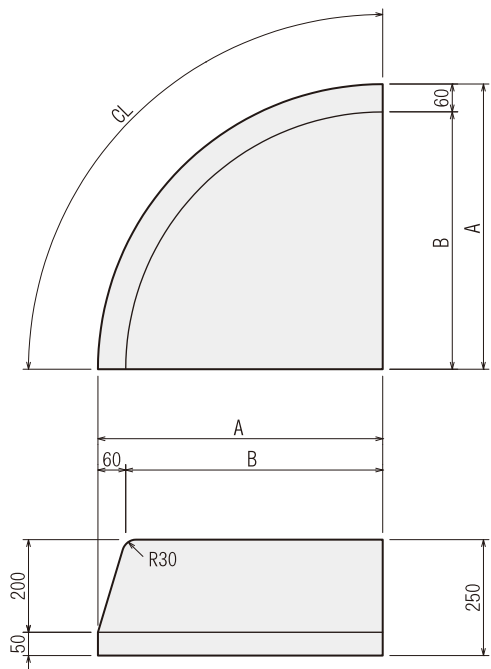

組合せ図

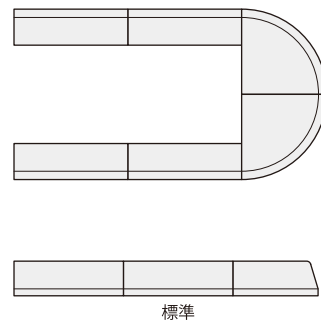

諸数値表

呼び名	寸法 (mm)			質量 (kg)
	A	B	CL	
R=0.500m	490	430	770	98
R=0.625m	615	555	966	158
R=0.750m	740	680	1,162	232

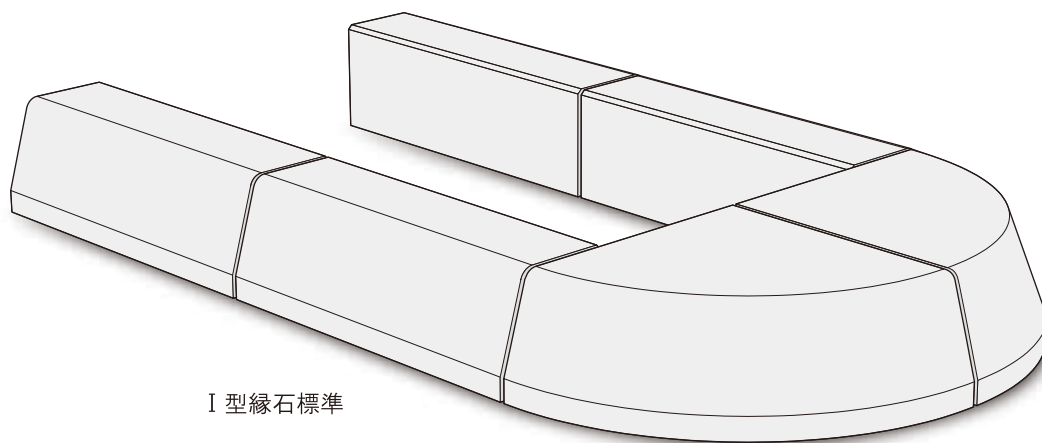

I 型縁石標準

I 型縁石用 中央分離帯カーブ

建築用製品

景観製品

カルバート

水路用製品

柵・水槽
マンホール

ハンドホール

縁石・基礎

擁壁

階段

護岸用製品

畜産用製品

橋げた・特殊製品
工法・生コン

KD：開発局・道建設部 I 型 → 摺付縁石 → 道建設部（旧）歩車道境界
 DK：道建設部（旧）歩車道境界 → 摺付縁石 → 開発局・道建設部 I 型

摺付縁石KD 質量98kg

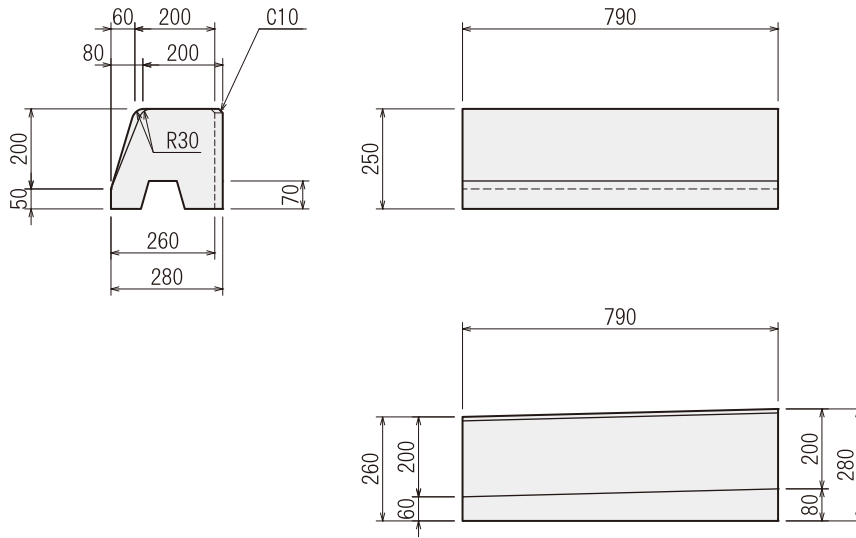

標準布設図

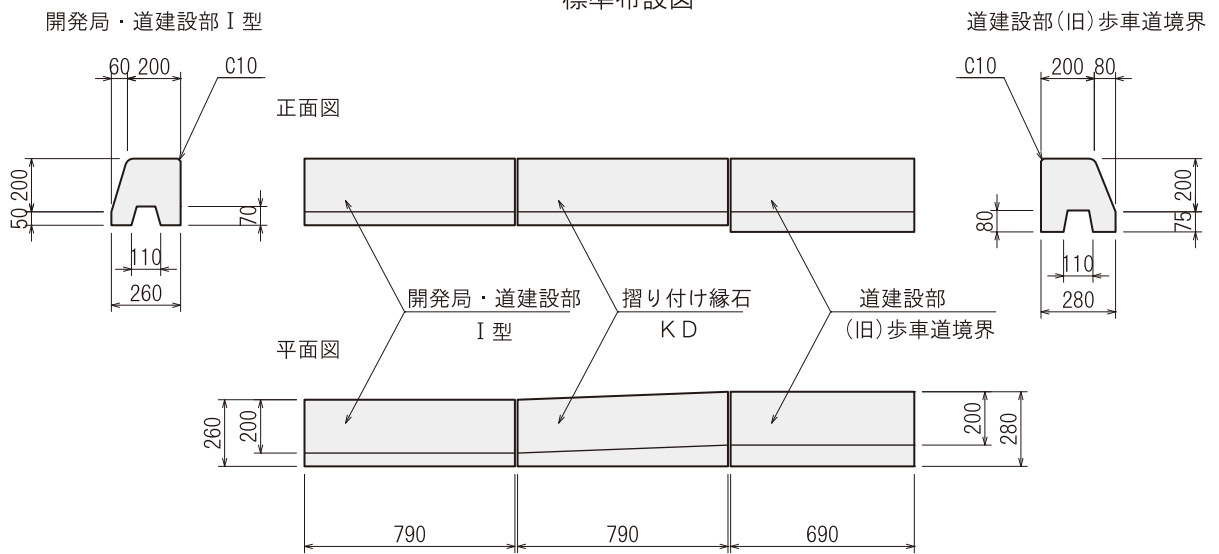

建築用製品

景観製品

カルバート

水路用製品

桝・水槽
マンホール

ハンドホール

緑石・基礎

擁壁

階段

護岸用製品

畜産用製品

橋げた・特殊製品
工法・生コン

標準 質量 79 kg

260×200×790mm

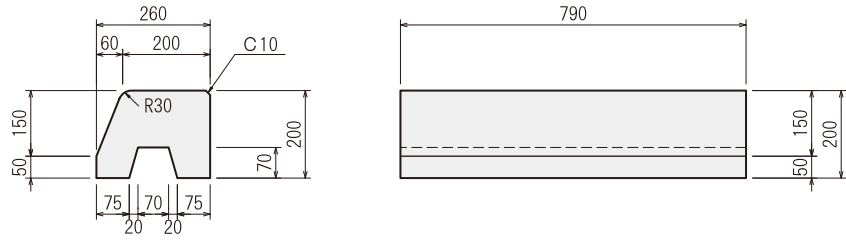

1本摺付用（私道等取付・車出入口）

変形 a 質量 69 kg

260×200/150×790mm

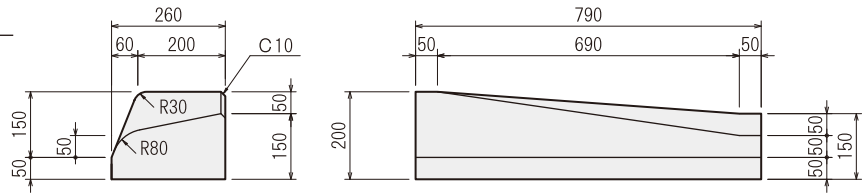

変形 b 質量 57 kg

260×150×790mm

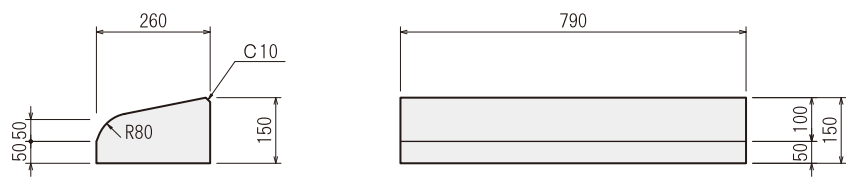

組合せ図

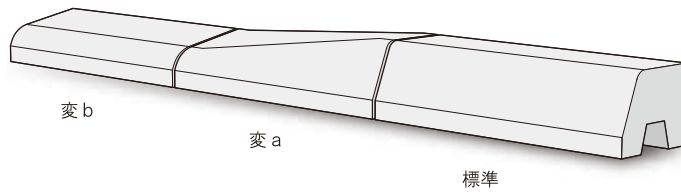

2本摺付用（私道等取付・車出入口）

変形 a1 質量 89 kg

260×200/175×790mm

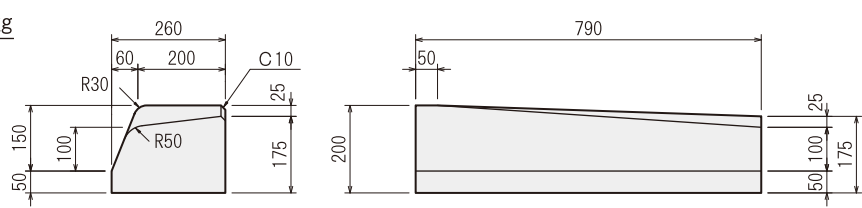

変形 a2 質量 64 kg

260×175/150×790mm

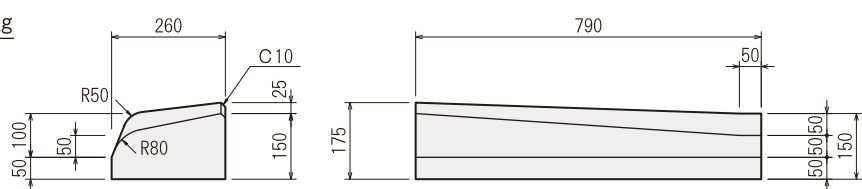

組合せ図

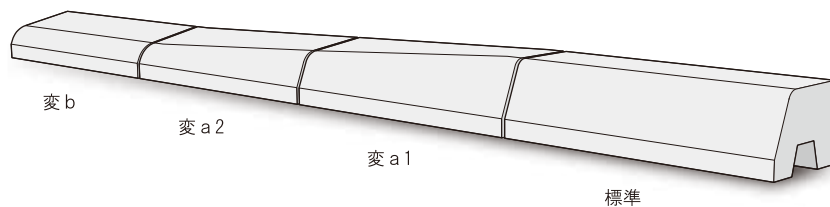

1 本摺付用（横断歩道部）

■ 特殊変形 a 質量 66 kg

260×200/100×790mm

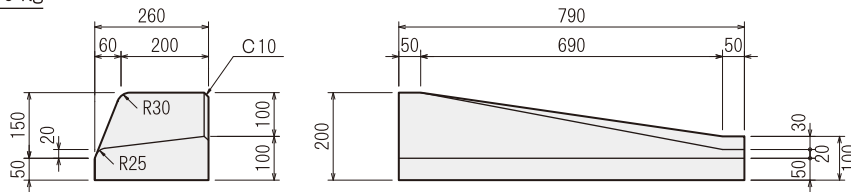

■ 特殊変形 b 質量 37 kg

260×100×790mm

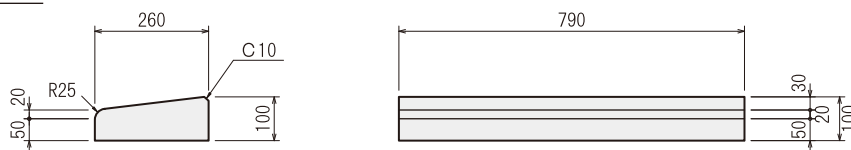

組合せ図

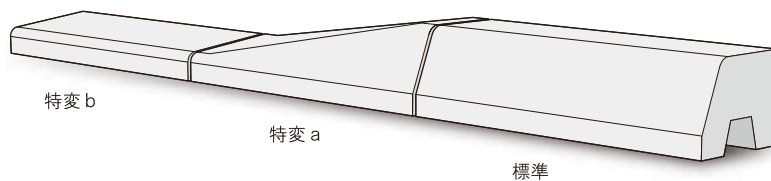

2 本摺付用（横断歩道部）

■ 特殊変形 a1 質量 75 kg

260×200/150×790mm

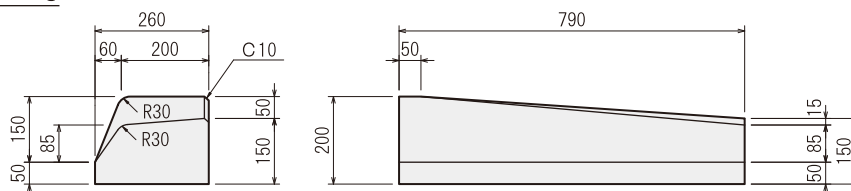

■ 特殊変形 a2 質量 50 kg

260×150/100×790mm

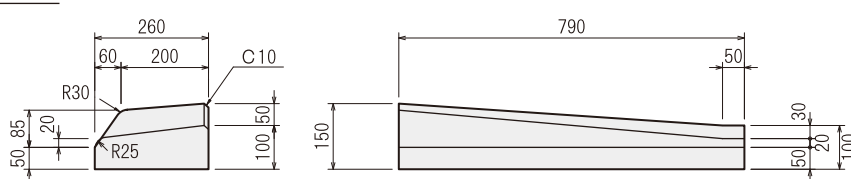

組合せ図

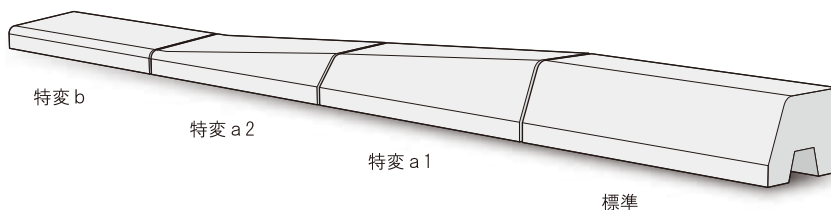

標準 質量 101 kg
320×250×790mm

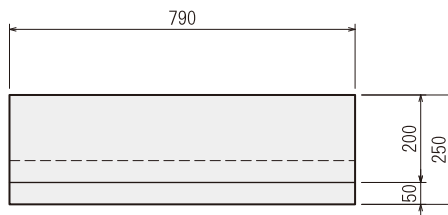
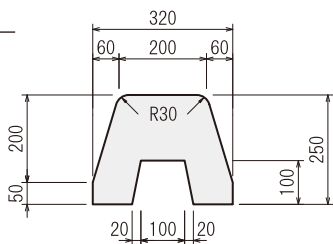

1 本摺付用（私道等取付部）

変形 a 質量 94 kg
320×250/150×790mm

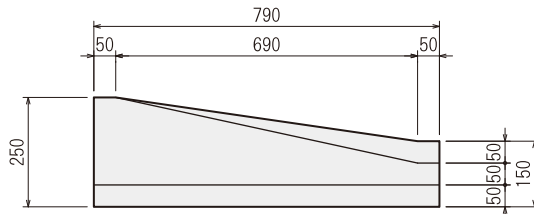
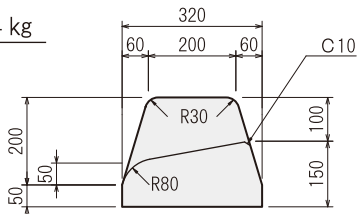

変形 b 質量 69 kg
320×150×790mm

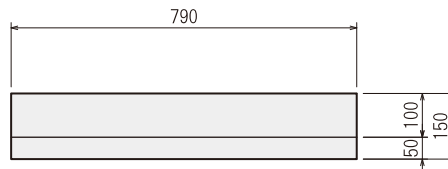
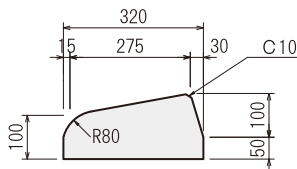

組合せ図

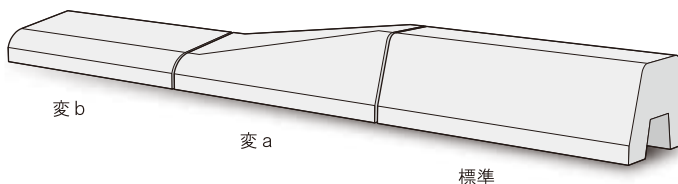

2 本摺付用（私道等取付部）

変形 a1 質量 111 kg
320×250/200×790mm

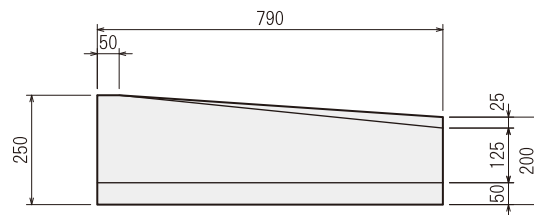
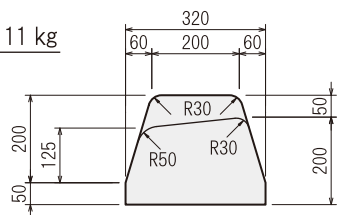

変形 a2 質量 83 kg
320×200/150×790mm

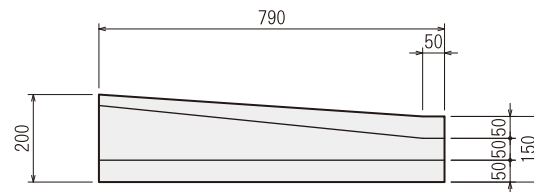
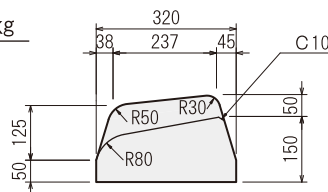

組合せ図

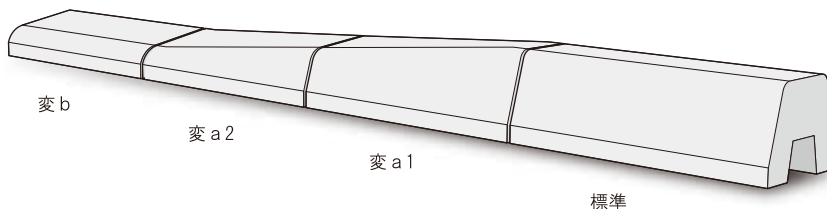

建築用製品

景観製品

カルバート

水路用製品

マンホール
柵・水槽

ハンドホール

縁石・基礎

擁壁

階段

護岸用製品

畜産用製品

橋げた・特殊製品
工法・生コン

1 本摺付用（巻込み・横断歩道部）

■ 特殊変形 a 質量 83 kg

320×250/100×790mm

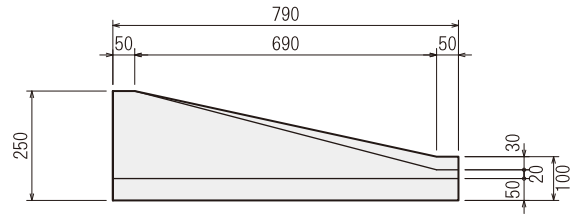
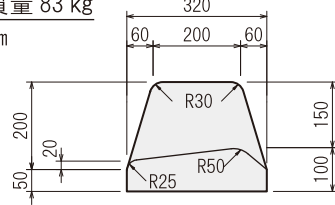

■ 特殊変形 b 質量 37 kg

260×100×790mm

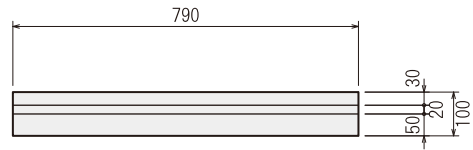
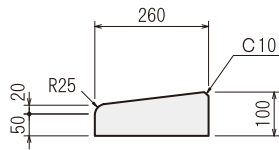

※道建設部Ⅲ型特殊変形bとは、形状が異なります。
※Ⅰ型・Ⅱ型縁石特殊変形bと同一形状です。

組合せ図

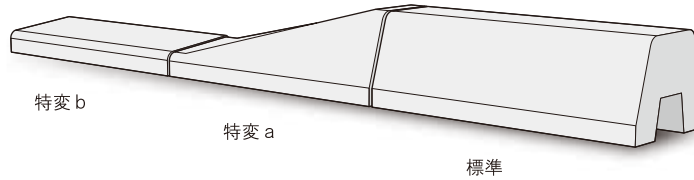

2 本摺付用（巻込み・横断歩道部）

■ 特殊変形 a1 質量 105 kg

320×250/175×790mm

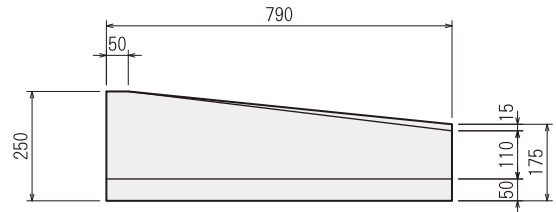
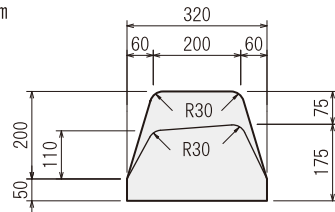

■ 特殊変形 a2 質量 65 kg

320×175/100×790mm

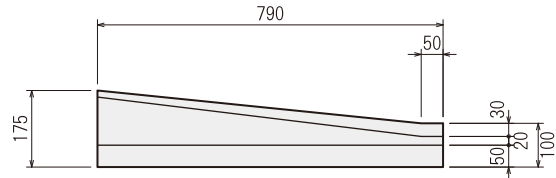
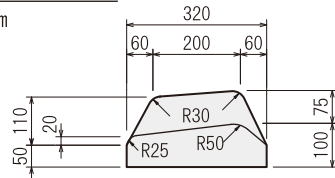

組合せ図

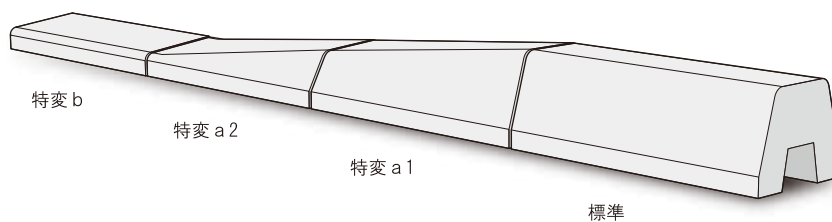

標準 質量 97 kg
300×250×790mm

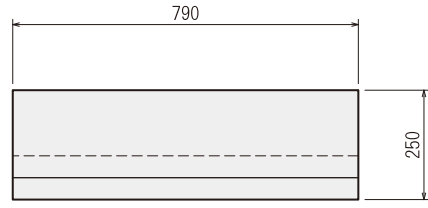
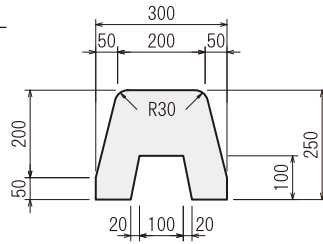

1 本摺付用（私道等取付部）

変形 a 質量 79 kg
300×250/100×790mm

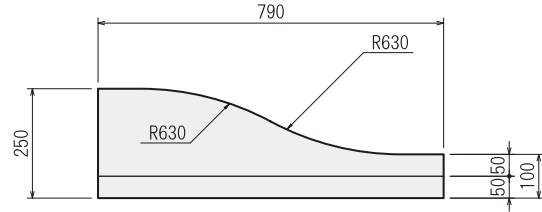
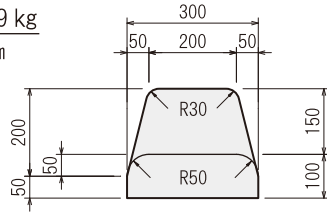

変形 b 質量 59 kg
300×100×790mm

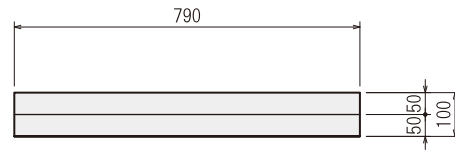
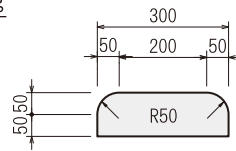

組合せ図

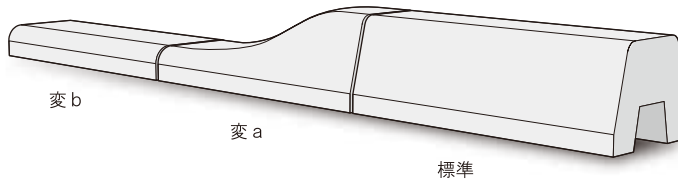

2 本摺付用（私道等取付部）

変形 a1 質量 104 kg
300×250/175×790mm

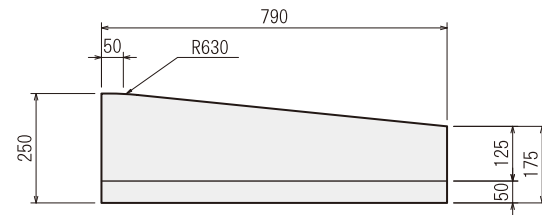
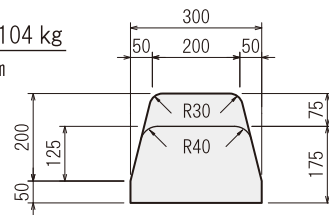

変形 a2 質量 70 kg
300×175/100×790mm

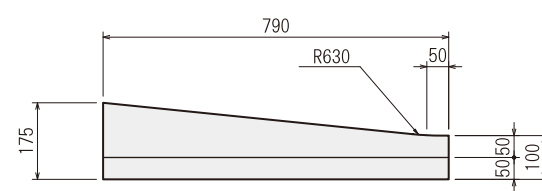
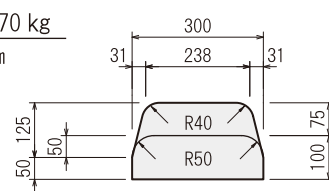

組合せ図

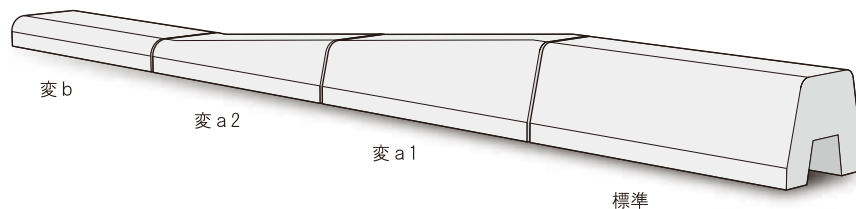

Ⅲ型緑石（道建設部車道用緑石Ⅲ型）

緑石類

標準 質量 101 kg
320×250×790mm

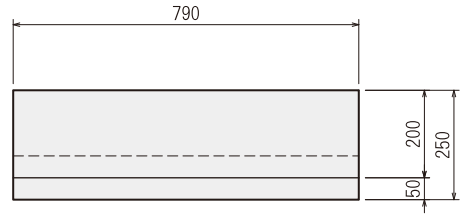
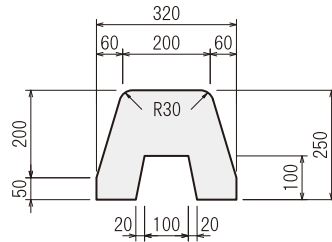

1 本摺付用（車出入部）

変形 a 質量 92 kg
320×250/100×790mm

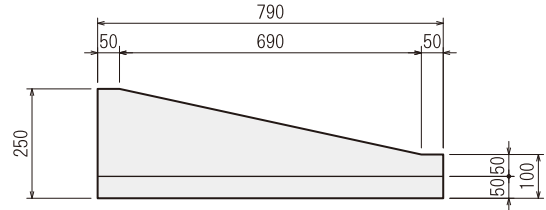
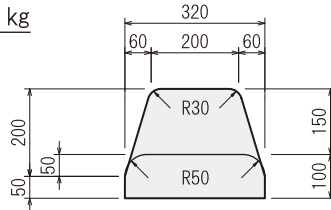

変形 b 質量 57 kg
320×100×790mm

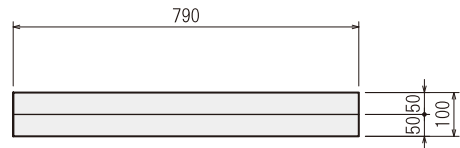
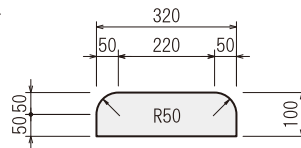

組合せ図

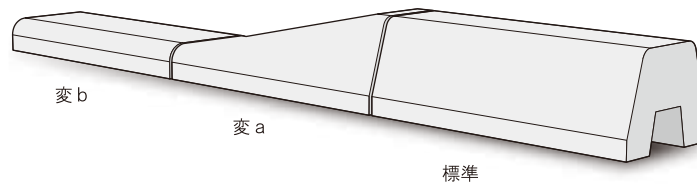

2 本摺付用（車出入部）

変形 a 1 質量 111 kg
320×250/175×790mm

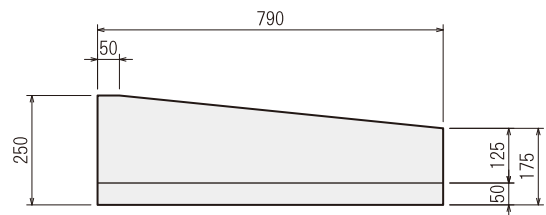
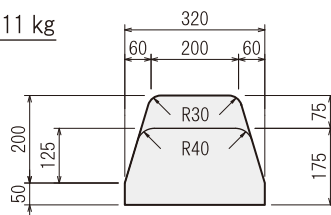

変形 a 2 質量 75 kg
320×175/100×790mm

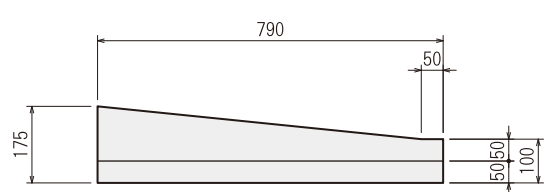
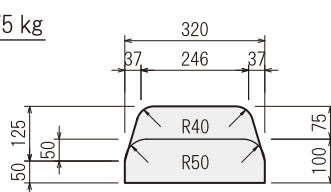

組合せ図

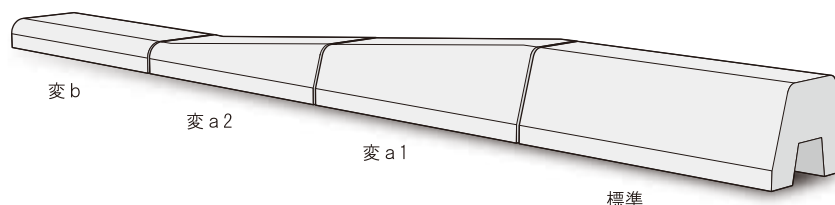

1 本摺付用（横断歩道部）

■ 特殊変形 a 質量 83 kg

320×250/100×790mm

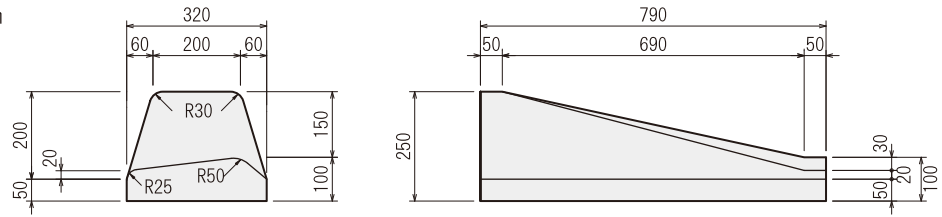

■ 特殊変形 b 質量 49 kg

320×100×790mm

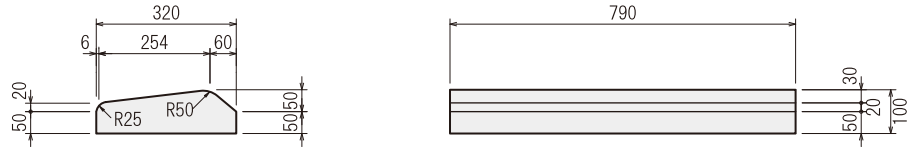

組合せ図

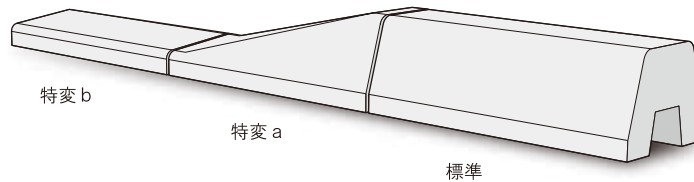

2 本摺付用（横断歩道部）

■ 特殊変形 a 1 質量 105 kg

320×250/175×790mm

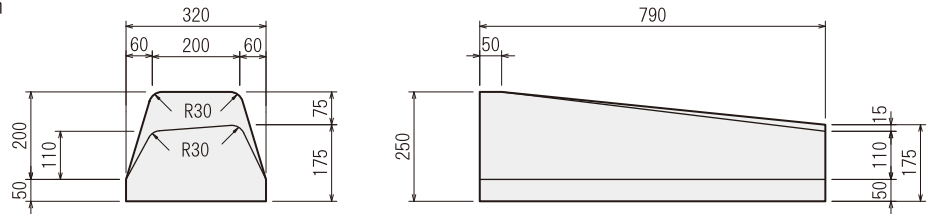

■ 特殊変形 a 2 質量 65 kg

320×175/100×790mm

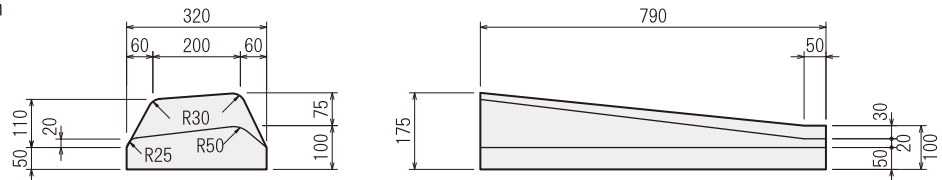

組合せ図

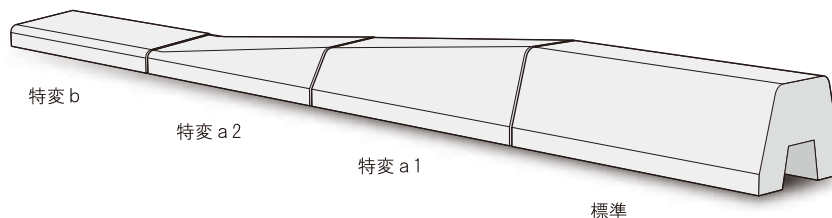

IV型緑石（道建設部車道用緑石IV型）

緑石類

標準 質量 90 kg

320×200×790mm

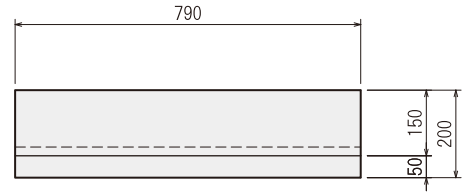
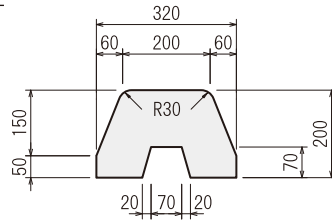

1 本摺付用（車出入部）

変形 a 質量 80 kg

320×200/100×790mm

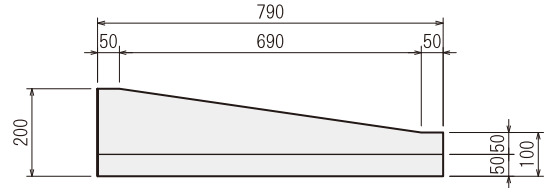
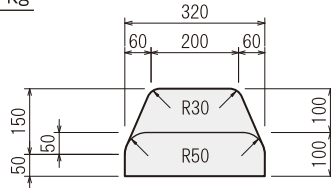

変形 b 質量 57 kg

320×100×790mm

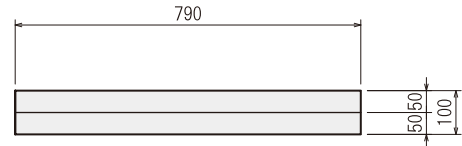
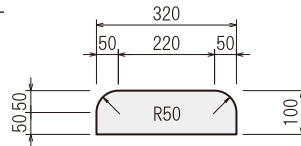

組合せ図

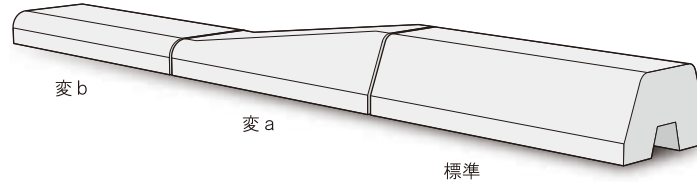

2 本摺付用（車出入部）

変形 a 1 質量 92 kg

320×200/150×790mm

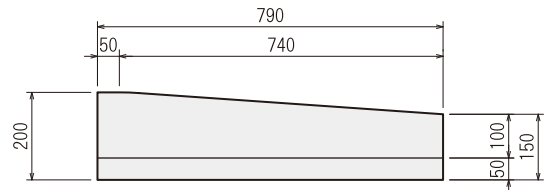
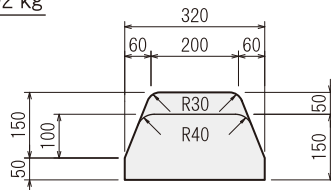

変形 a 2 質量 69 kg

320×150/100×790mm

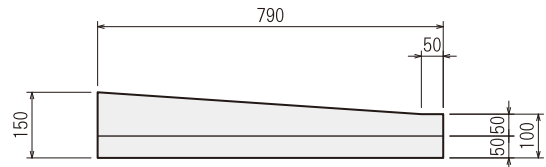
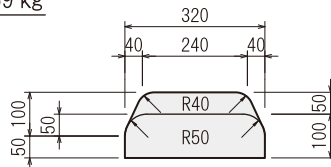

組合せ図

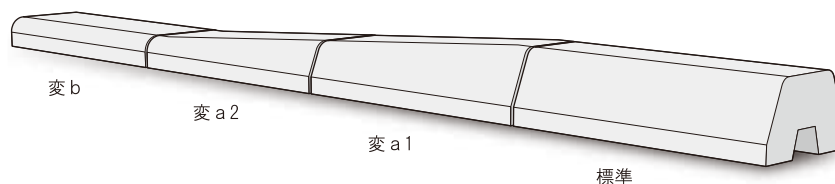

1 本摺付用（横断歩道部）

■ 特殊変形 a 質量 75 kg

320×200/100×790mm

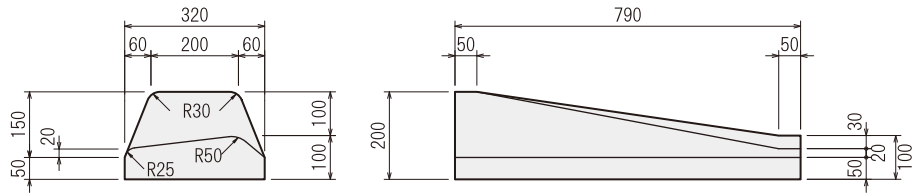

■ 特殊変形 b 質量 49 kg

320×100×790mm

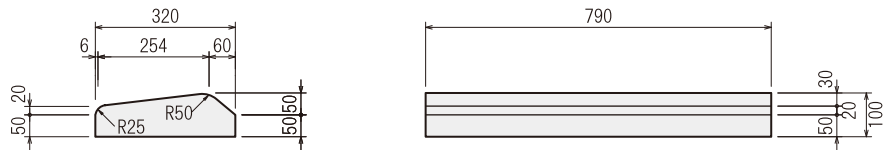

組合せ図

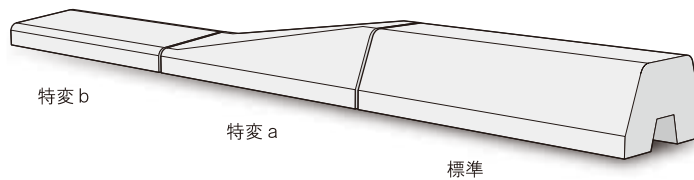

2 本摺付用（横断歩道部）

■ 特殊変形 a 1 質量 89 kg

320×200/150×790mm

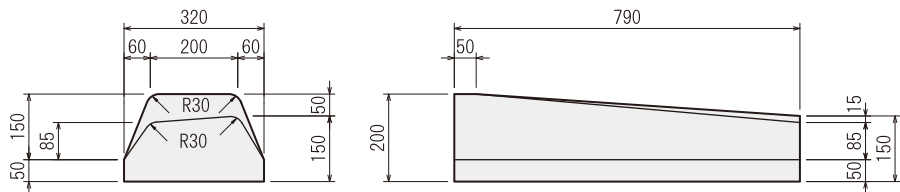

■ 特殊変形 a 2 質量 61 kg

320×150/100×790mm

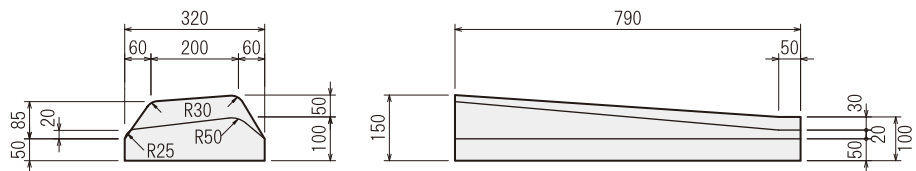

組合せ図

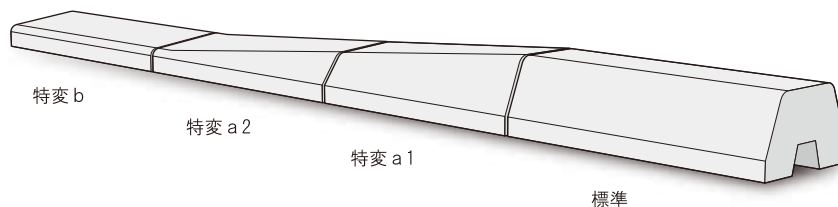

I型縁石 水抜きタイプ

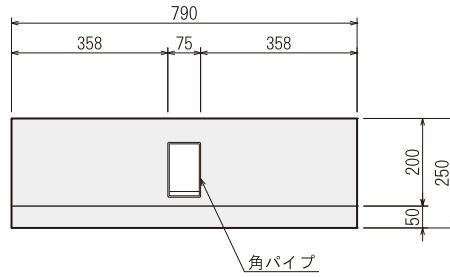
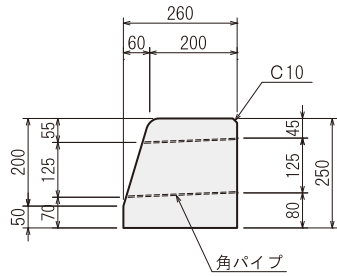

角パイプ詳細図

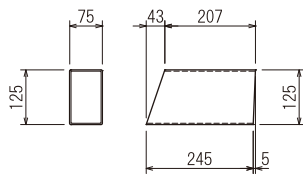

125×75×3.2 溶融亜鉛メッキ (HDZ45)

諸数値表

	質量 (kg)
コンクリート	102
角パイプ	2
計	104

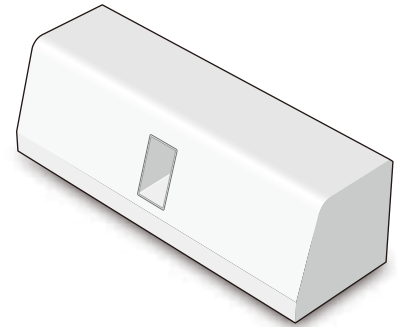

用途

- ・車道と歩道の舗装面に高低差がある場合に適しています。
- ・車道と歩道の舗装面に高低差がない場合には、お問合せ願います。
- ・排水性舗装で、縁石上部と歩道面が同じ高さの場合は、お問合せ願います。

II型縁石 水抜きタイプ

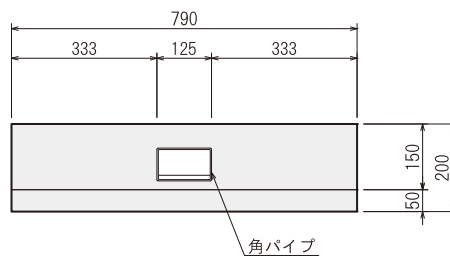
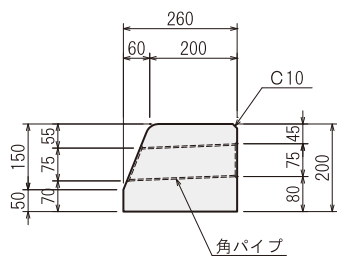

角パイプ詳細図

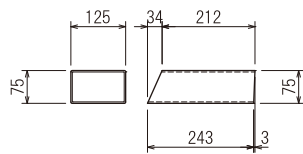

125×75×3.2 溶融亜鉛メッキ (HDZ45)

諸数値表

	質量 (kg)
コンクリート	81
角パイプ	2
計	83

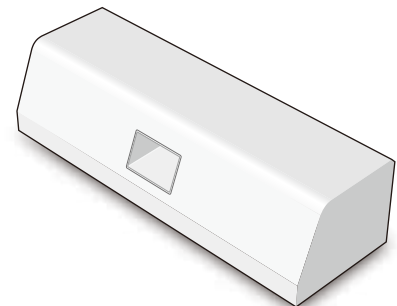

用途

- ・車道と歩道の舗装面に高低差がある場合に適しています。
- ・車道と歩道の舗装面に高低差がない場合には、お問合せ願います。
- ・排水性舗装で、縁石上部と歩道面が同じ高さの場合は、お問合せ願います。

Ⅲ型縁石 水抜きタイプ

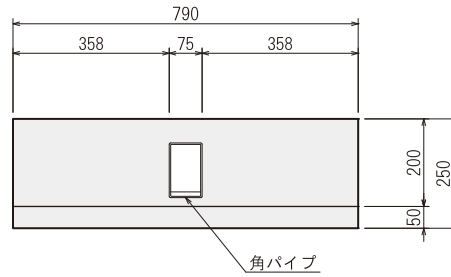
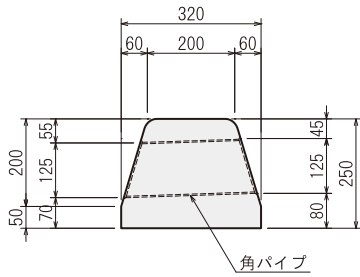

角パイプ詳細図

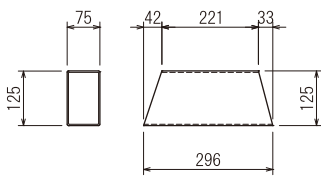

125×75×3.2 溶融亜鉛メッキ (HDZ45)

諸数値表

	質量 (kg)
コンクリート	117
角パイプ	2
計	119

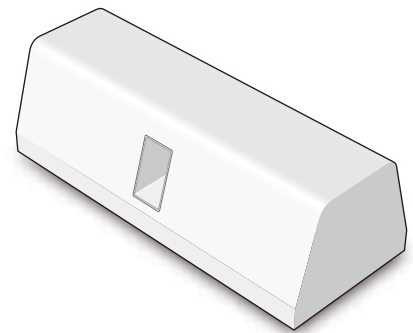

用途

- ・車道と歩道の舗装面に高低差がある場合に適しています。
- ・車道と歩道の舗装面に高低差がない場合には、お問合せ願います。
- ・排水性舗装で、縁石上部と歩道面が同じ高さの場合は、お問合せ願います。

Ⅳ型縁石 水抜きタイプ

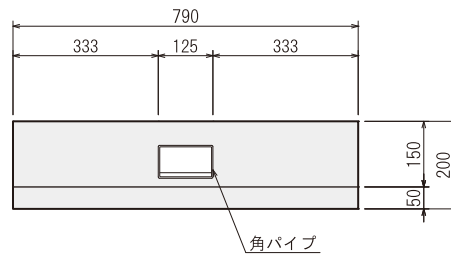
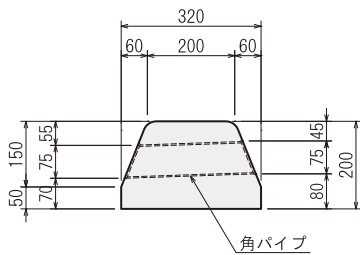

角パイプ詳細図

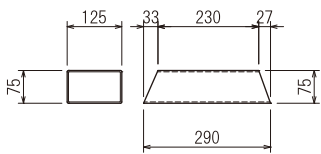

125×75×3.2 溶融亜鉛メッキ (HDZ45)

諸数値表

	質量 (kg)
コンクリート	94
角パイプ	2
計	96

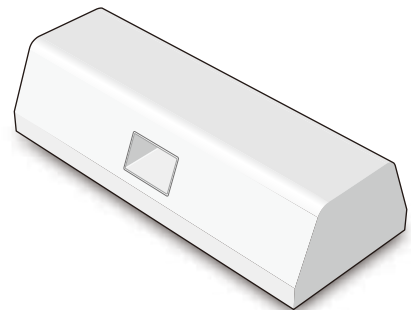

用途

- ・車道と歩道の舗装面に高低差がある場合に適しています。
- ・車道と歩道の舗装面に高低差がない場合には、お問合せ願います。
- ・排水性舗装で、縁石上部と歩道面が同じ高さの場合は、お問合せ願います。

建築用製品

景観製品

カルバート

水路用製品

柵・水槽
マンホール

ハンドホール

縁石・基礎

擁壁

階段

護岸用製品

畜産用製品

橋げた・特殊製品
工法・生コン

建築用製品

景観製品

カルバート

水路用製品

柵・水槽
マンホール

ハンドホール

縁石・基礎

擁壁

階段

護岸用製品

畜産用製品

橋げた・特殊製品
工法・生コン

標準 質量 48 kg
190×150×790mm

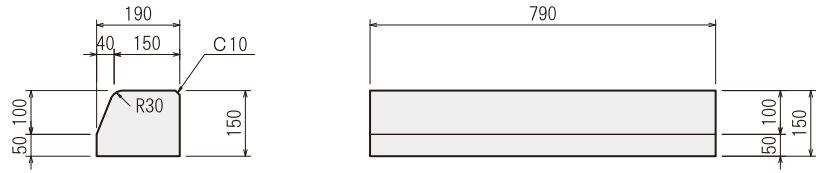

1本摺付用

変形 a 質量 40 kg
190×150/100×790mm

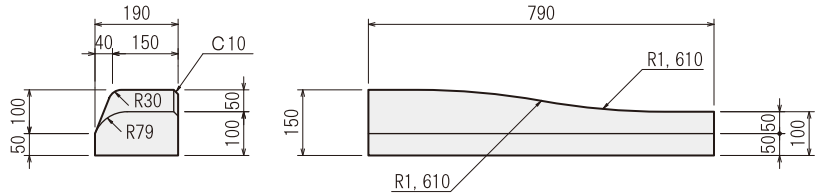

変形 b 質量 33 kg
190×100×790mm

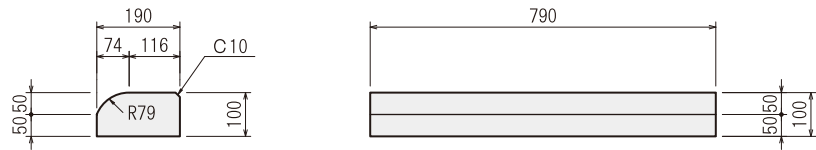

組合せ図

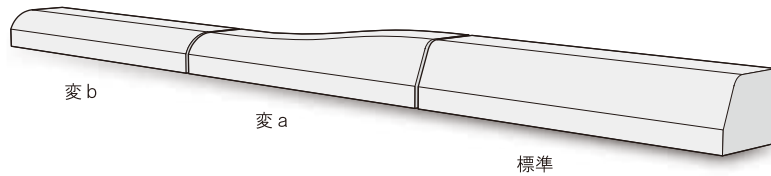

札幌市3型縁石 1本摺付用

特殊変形 a 質量 39 kg
190×150/100×790mm

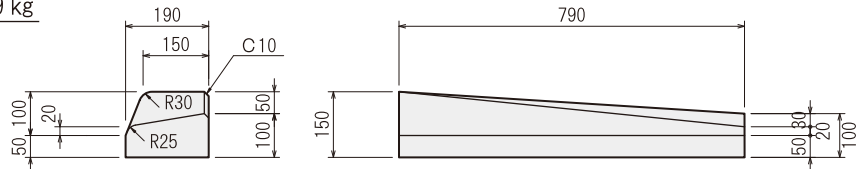

特殊変形 b (溝付用) 質量 27 kg (一般低下部)
190×100×790mm

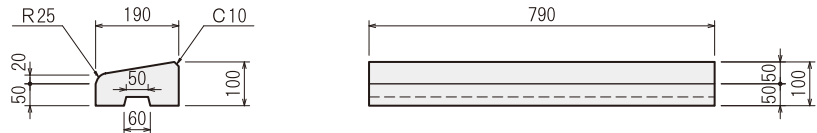

変形 b (溝付用) 質量 31 kg (大型車乗入低下部)
190×100×790mm

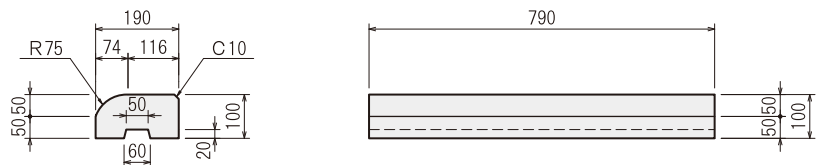

組合せ図

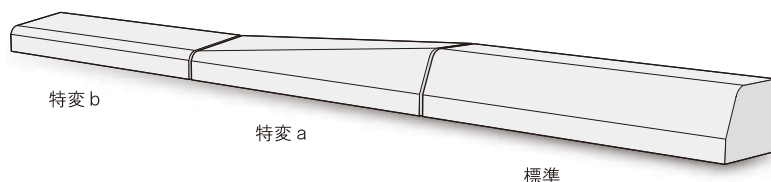

道建設部(旧)導水縁石・旭川市型導水縁石 1本摺付用

変形 e 質量 34 kg (旭川市)

190×150/100×690mm

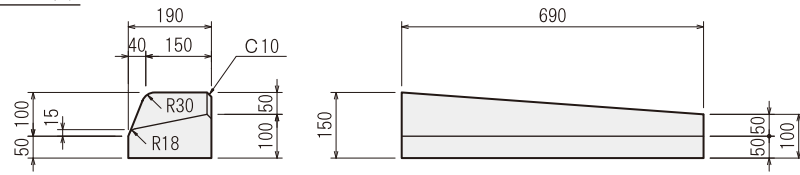

変形 f 質量 25 kg (旭川市)

190×100×690mm

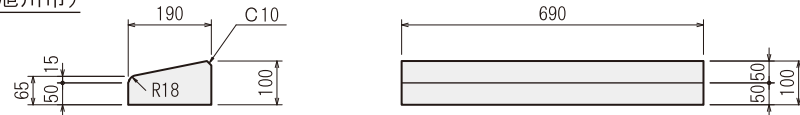

組合せ図

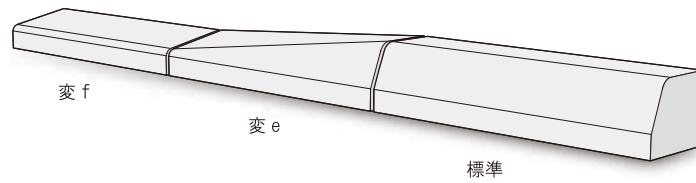

旭川市型導水縁石 2本摺付用

特殊変形 f 質量 24 kg

190×80×690mm

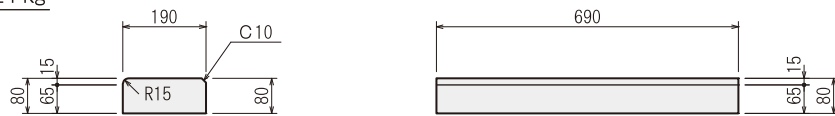

特殊変形 f 摺付用 質量 27 kg

190×115/80×690mm

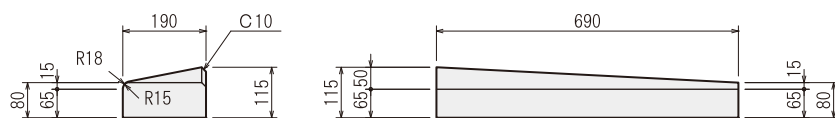

組合せ図

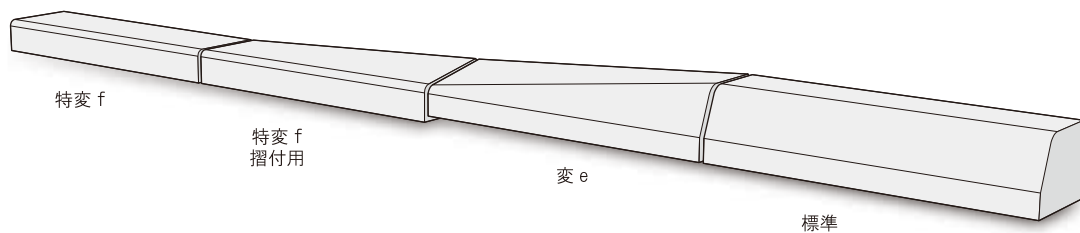

建築用製品

景観製品

カルバート

水路用製品

マンホール
柵・水槽

ハンドホール

縁石・基礎

擁壁

階段

護岸用製品

畜産用製品

橋げた・特殊製品
工法・生コン

建築用製品

景観製品

カルバート

水路用製品

柵・水槽
マンホール

ハンドホール

縁石・基礎

擁壁

階段

護岸用製品

畜産用製品

橋げた・特殊製品
工法・生コン

標準 質量 120 kg
280 × 300 × 790mm

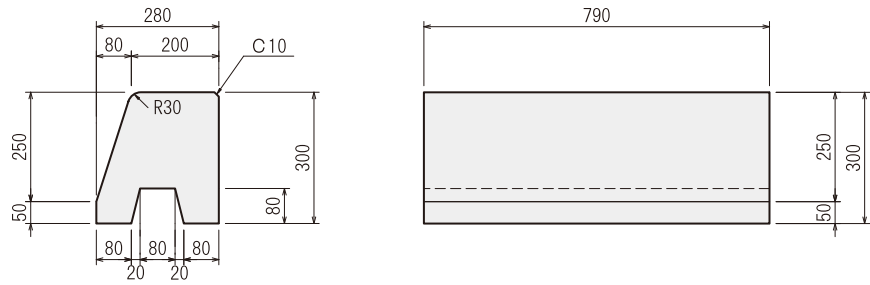

1 本摺付用

変形 a 質量 99 kg
280 × 300/150 × 790mm

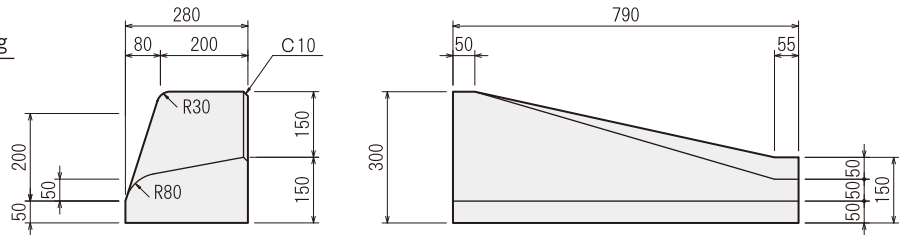

変形 b 質量 63 kg
280 × 150 × 790mm

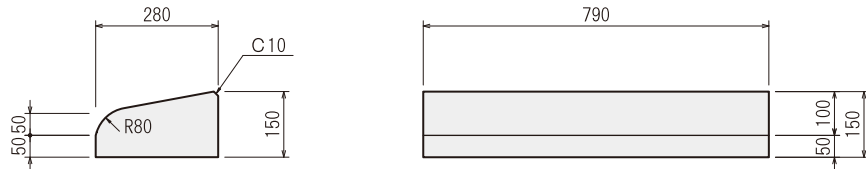

組合せ図

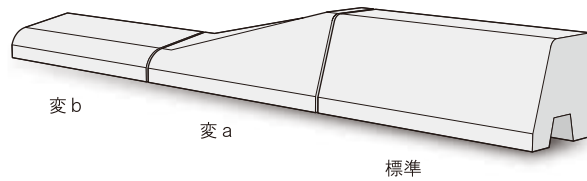

2 本摺付用

変形 a 1 質量 119 kg
280 × 300/230 × 790mm

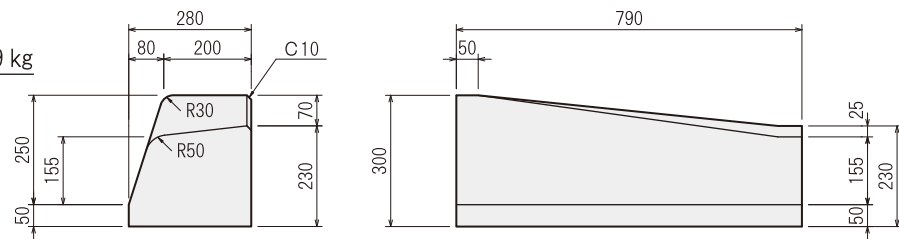

変形 a 2 質量 82 kg
280 × 230/150 × 790mm

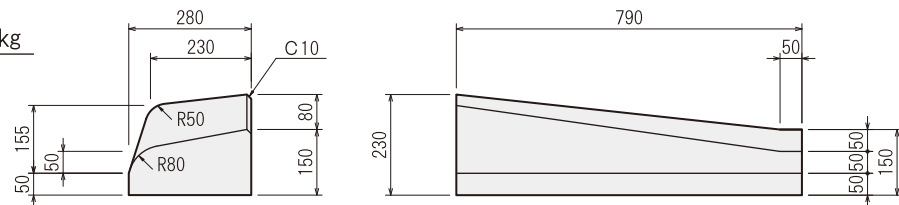

組合せ図

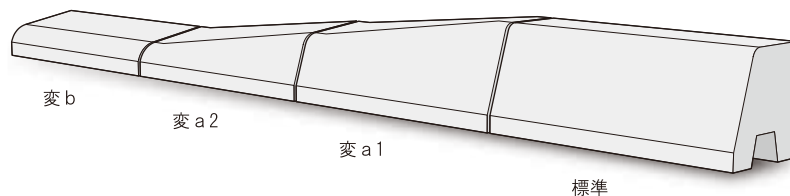

1 本摺付用

■ 特殊変形 a 質量 90 kg
280×300/100×790mm

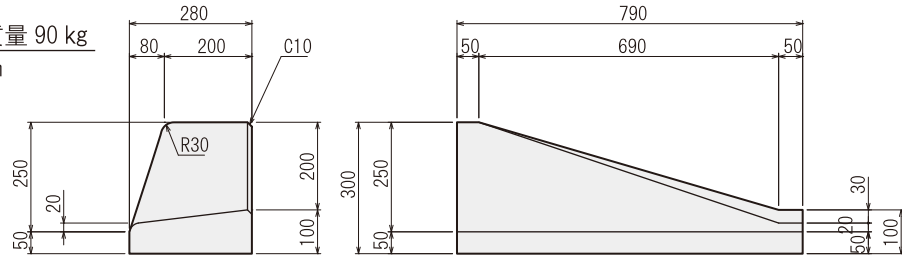

■ 特殊変形 b 質量 49 kg
280×100×790mm

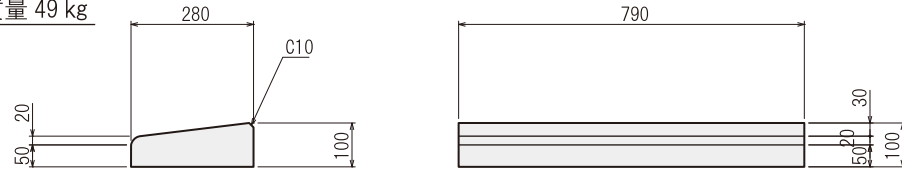

組合せ図

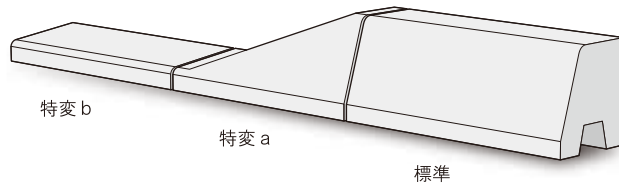

■ 標準 質量 63 kg
250×170×690mm

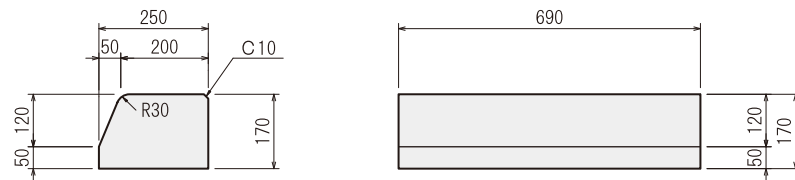

1 本摺付用

■ 変形 a 質量 56 kg
250×170/105×690mm

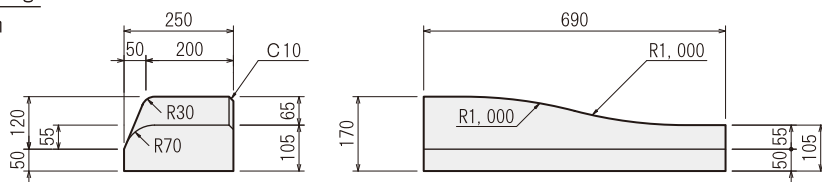

■ 変形 b 質量 41 kg
250×105×690mm

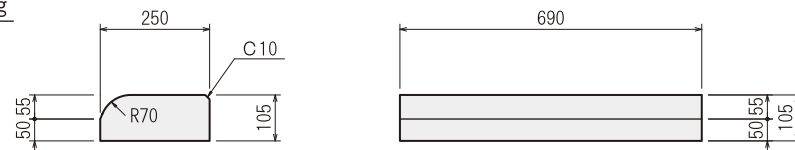

組合せ図

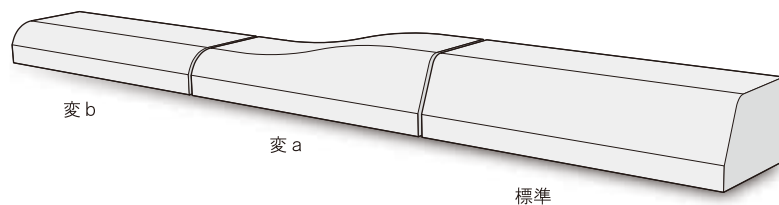

片面歩車道境界ブロックA

標準 質量 46 kg

170×200×600mm

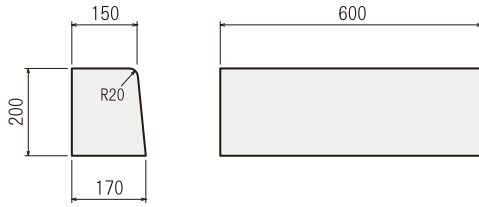

変形 a 質量 44 kg

170×200/120×600mm

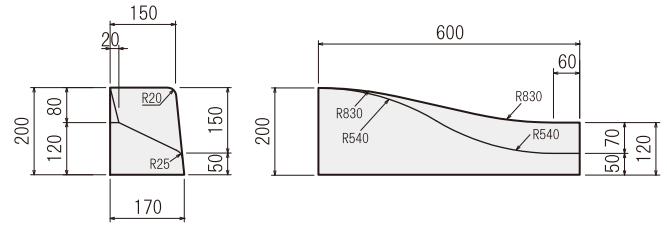

変形 b 質量 40 kg

170×120×600mm

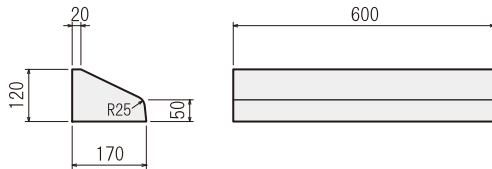

組合せ図

【1本摺付】

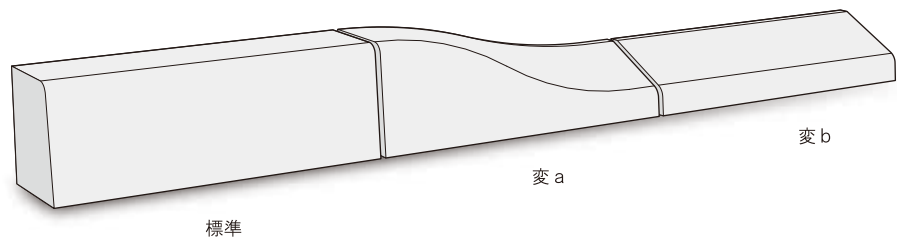

片面歩車道境界ブロックB

片面歩車道境界ブロックC

標準 質量 68 kg

205×250×600mm

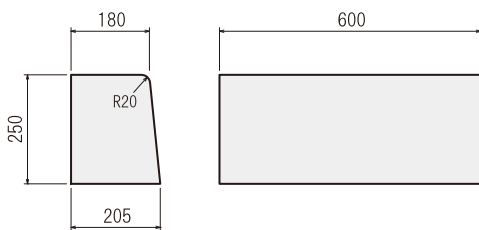

標準 質量 82 kg

210×300×600mm

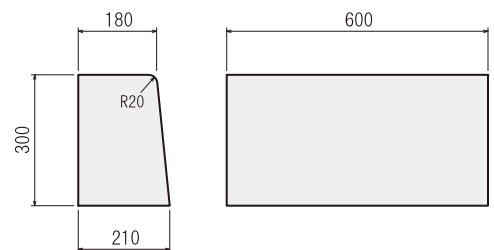

PCC-A (北海道開発局 P.C.C)

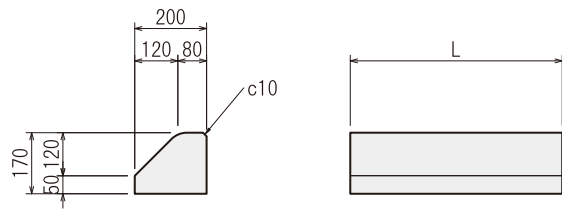

PCC-B

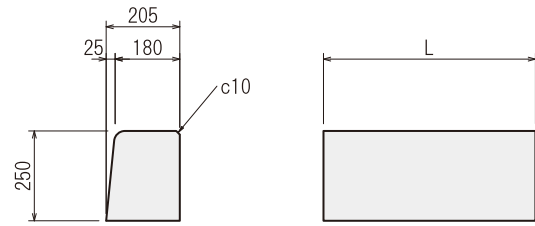

PCC-C

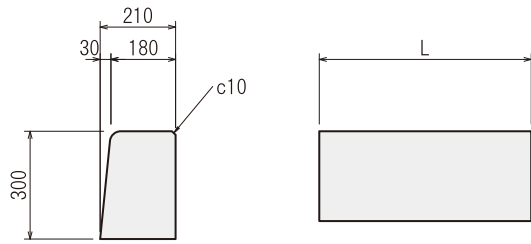

諸数値表

呼び名	質量(kg)	
	L=790 mm	L=990 mm
PCC-A	49	61
PCC-B	89	112
PCC-C	108	136

PCC-M0

質量 31kg

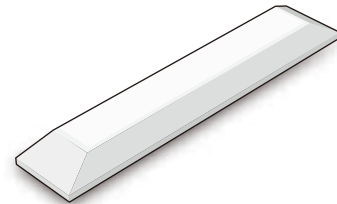
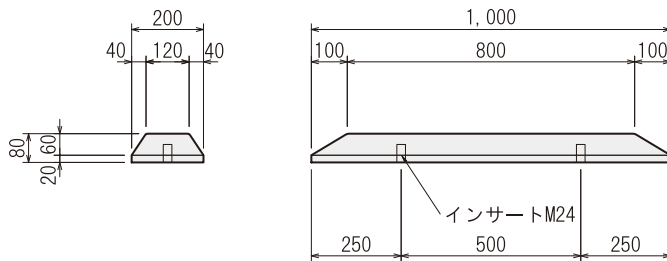

PCC-M1

(視線誘導標有) 質量 31kg

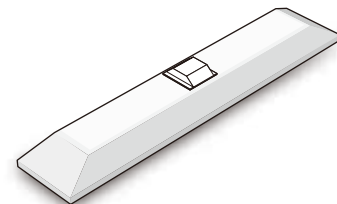
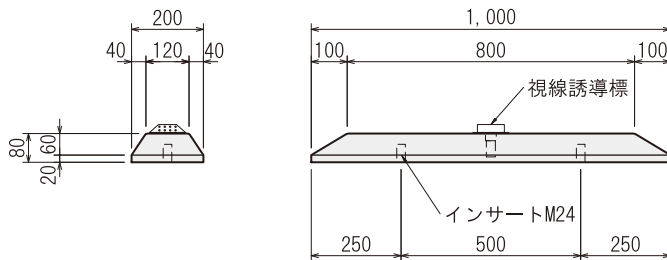

建築用製品

景観製品

カルバート

水路用製品

マンホール
柵・水槽

ハンドホール

緑石・基礎

擁壁

階段

護岸用製品

畜産用製品

橋げた・特殊製品
工法・生コン

旭川市型縁石 I 型

縁石類

標準 質量 57 kg

220 × 200 × 690mm

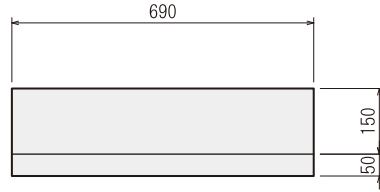
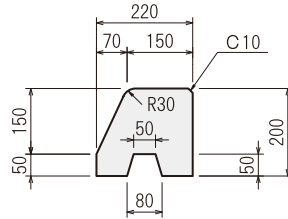

1 本摺付用

変形 a 質量 48 kg

220 × 200/100 × 690mm

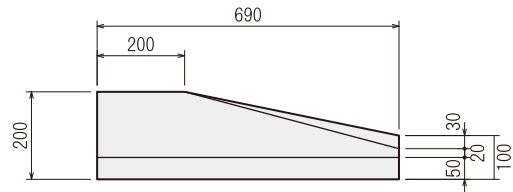
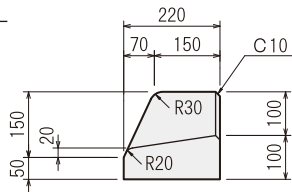

変形 b 質量 30 kg

220 × 100 × 690mm

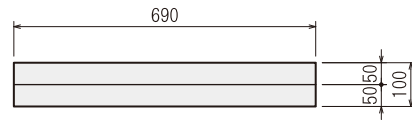
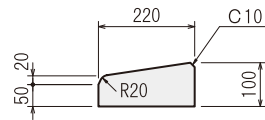

変形 b (改良) 質量 33 kg

150 × 150 × 690mm

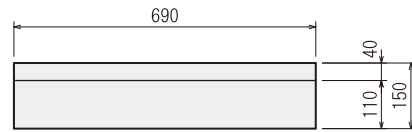
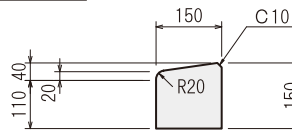

組合せ図

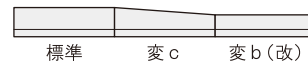
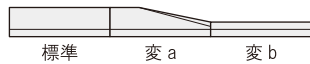

2 本摺付用

変形 c 質量 55 kg

220 × 200/150 × 690mm

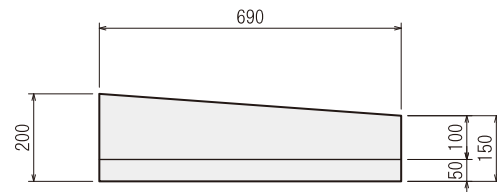
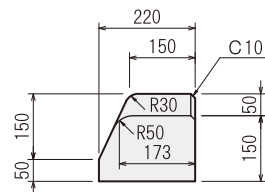

変形 d 質量 39 kg

220 × 150/100 × 690mm

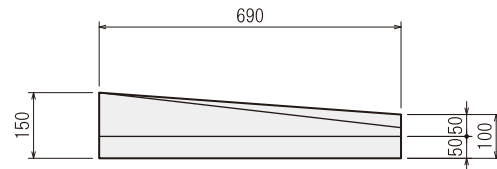
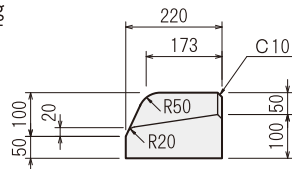

組合せ図

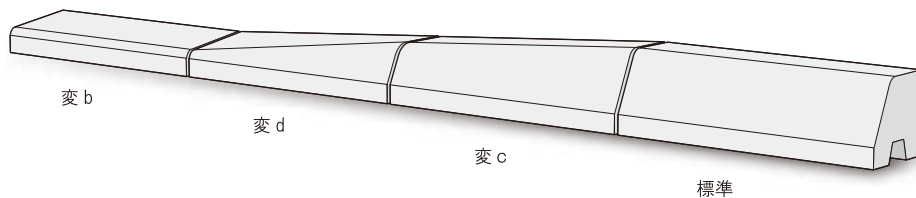

標準 質量 98 kg

280×275×690mm

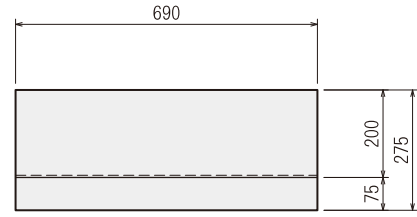
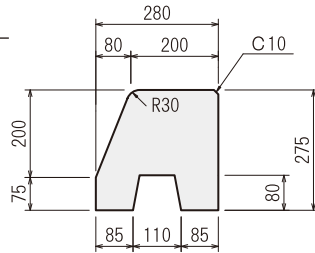

1本摺付用

変形 a 質量 84 kg

280×275/125×690mm

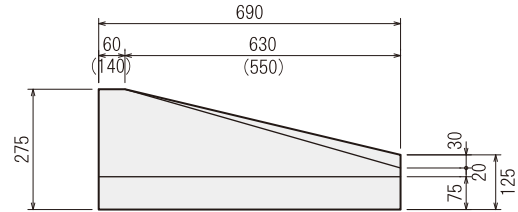
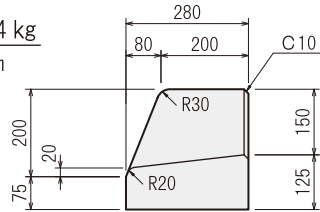

変形 b 質量 51 kg

280×125×690mm

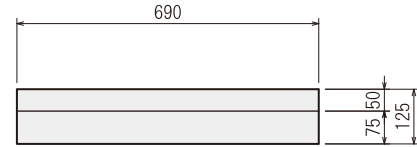
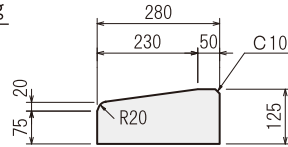

組合せ図

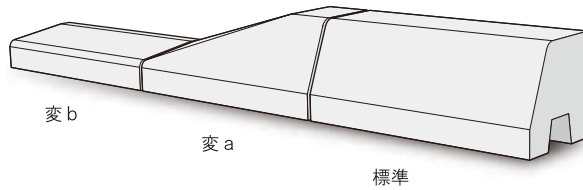

2本摺付用

変形 c 質量 95 kg

280×275/210×690mm

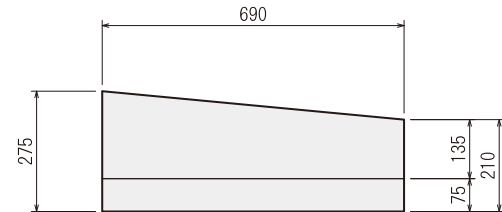
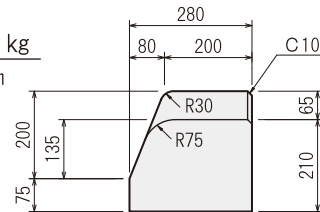

変形 d 質量 68 kg

280×210/125×690mm

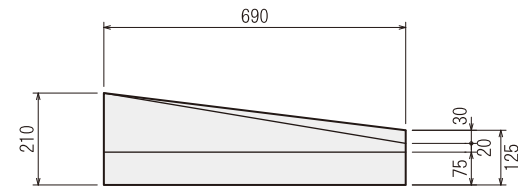
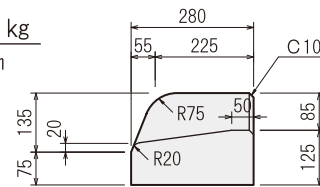

組合せ図

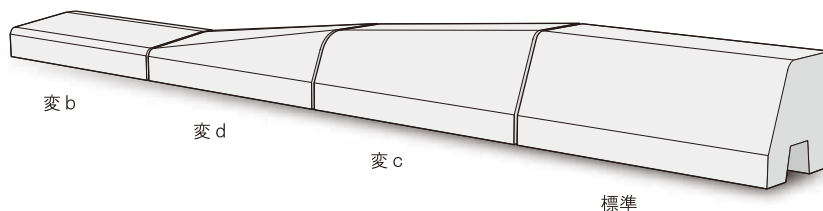

建築用製品

景観製品

カルバート

水路用製品

柵・水
マシ
ンホ
ール

ハンド
ホー
ール

縁石・基礎

擁壁

階段

護岸用製品

畜産用製品

橋げた・特殊製品
工法・生コン

3本摺付用

■ 特殊変形 a1 質量 101 kg

280×275/225×690 mm

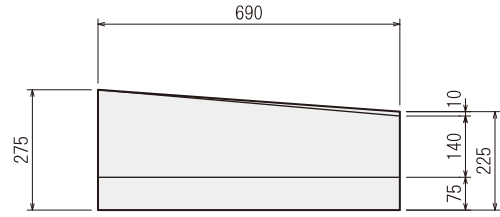
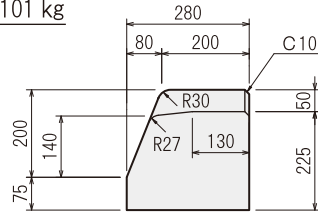

■ 特殊変形 a2 質量 82 kg

280×225/175×690 mm

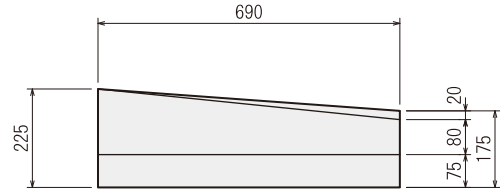
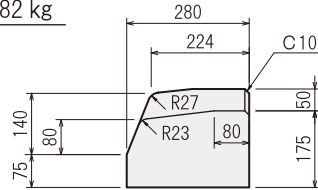

■ 特殊変形 a3 質量 59 kg

280×175/125×690 mm

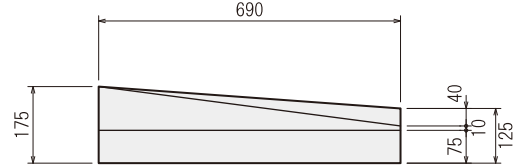
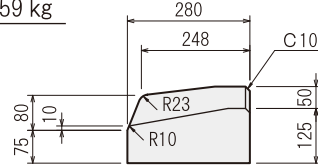

■ 特殊変形 b 質量 51 kg

280×125×690 mm

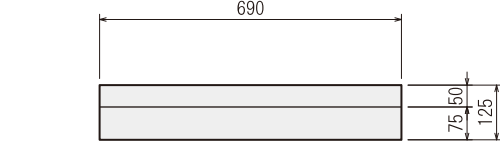
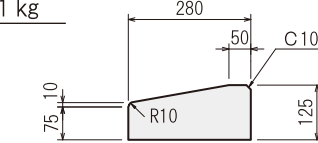

組合せ図

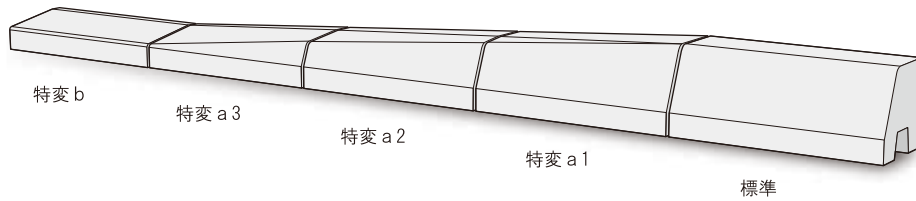

1本摺付用

■ 変形 a (旧型) 質量 85 kg

280×275/145×690 mm

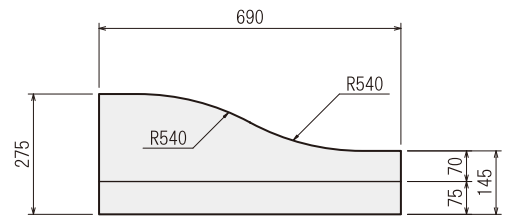
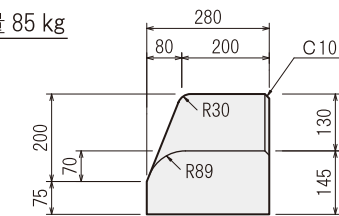

■ 変形 b (旧型) 質量 63 kg

280×145×690 mm

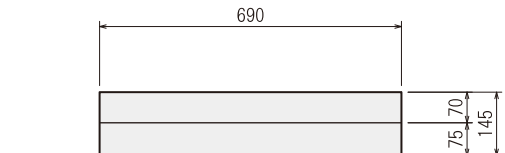
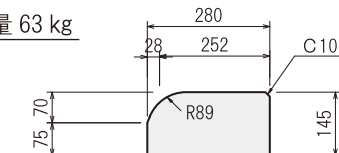

組合せ図

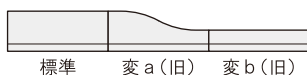

H=160 2本摺付用

■ 変形 c 質量 95 kg
280×275/210×690 mm

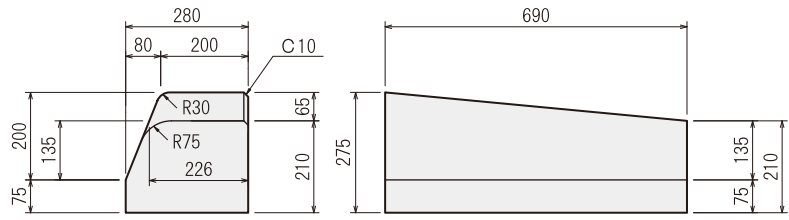

■ 変形 d 質量 73 kg
280×210/160×690 mm

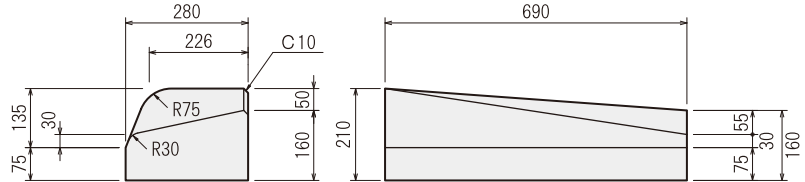

■ 変形 b 質量 63 kg
280×160×690 mm

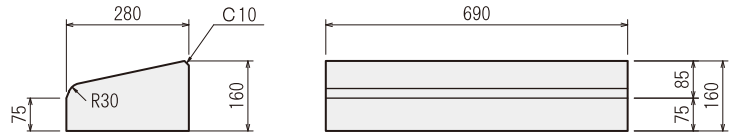

組合せ図

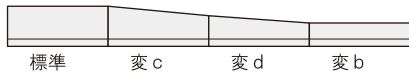

H=160 1本摺付用

■ 特殊変形 e 質量 90 kg
280×275/160×690 mm

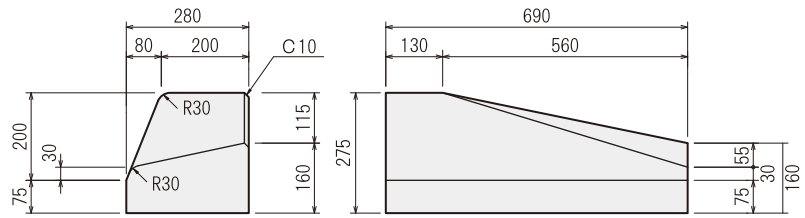

組合せ図

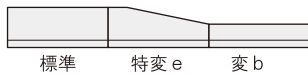

H=200 1本摺付用

■ 変形 c 質量 91 kg
280×275/200×690 mm

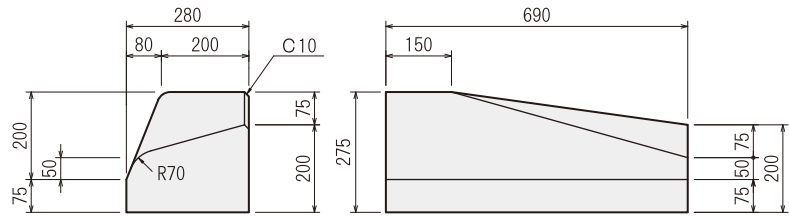

■ 変形 d 質量 60 kg
280×200×690 mm

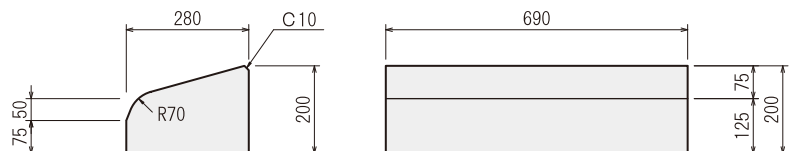

組合せ図

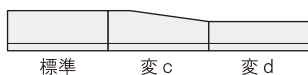

建築用製品

景観製品

カルバート

水路用製品

マンホール
枘・水槽

ハンドホール

縁石・基礎

擁壁

階段

護岸用製品

畜産用製品

橋げた・特殊製品
工法・生コン

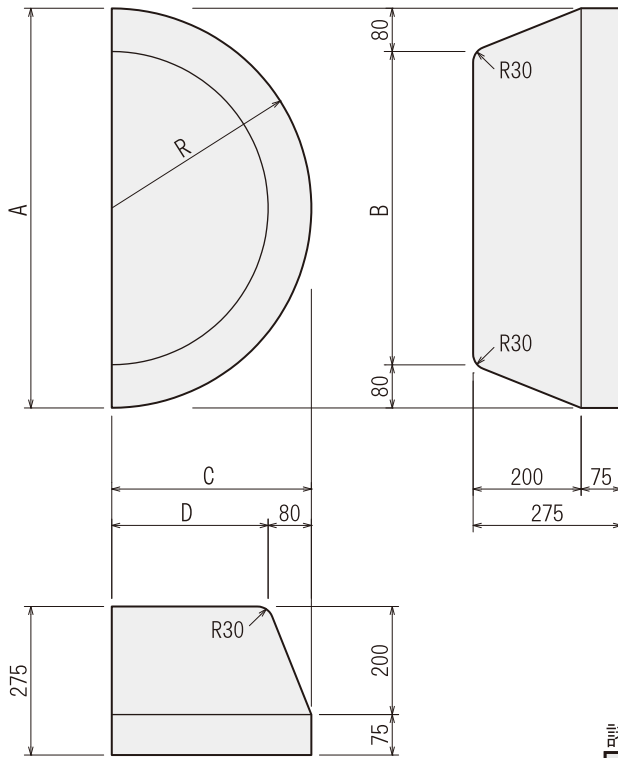

組合せ図

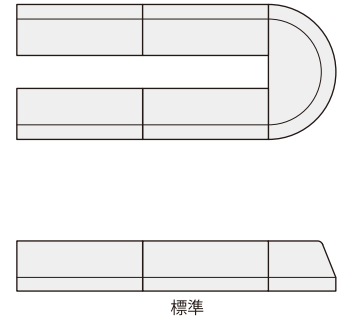

諸数値表

呼び名	寸法 (mm)				質量 (kg)
	A	B	C	D	
R=0.285m	570	410	285	205	51
R=0.375m	740	580	370	290	119
R=0.500m	1,000	840	500	420	221
R=0.750m	1,500	1,340	750	670	258

士別市HAC1型縁石

標準 質量 33 kg
200 × 120 × 70 × 790 mm

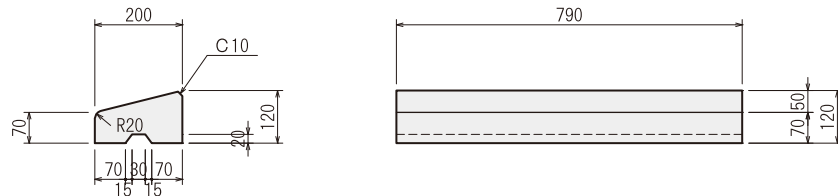

標準 質量 59 kg

250×175×690 mm

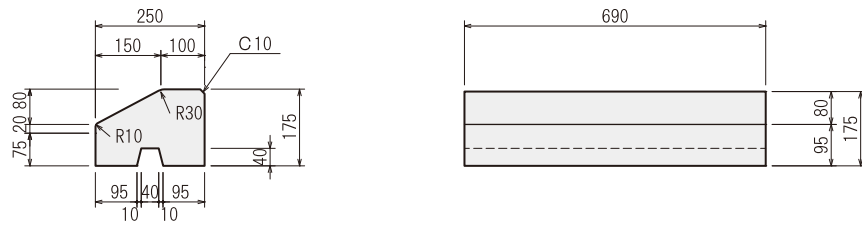

1本摺付用

変形A 質量 51 kg

250×175/105×690 mm

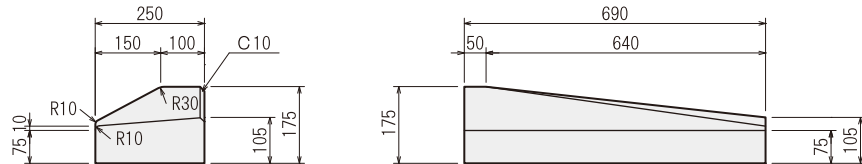

変形B 質量 42 kg

250×105×690 mm

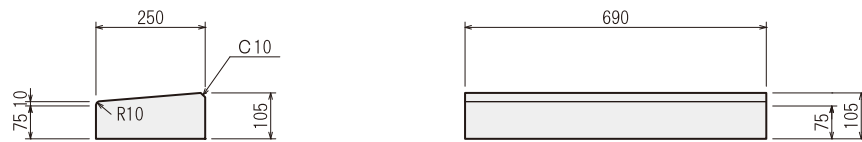

組合せ図

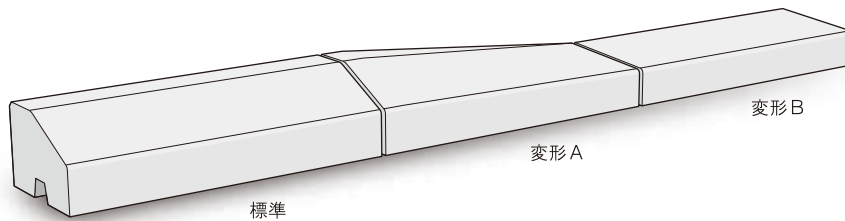

標準 質量 56 kg

260×150×790 mm

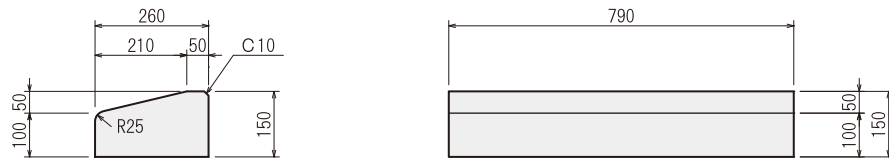

建築用製品

景観製品

カルバート

水路用製品

柵・水槽
マンホール

ハンドホール

縁石・基礎

擁壁

階段

護岸用製品

畜産用製品

橋げた・特殊製品
工法・生コン

地先境界ブロック・舗装止縁石・民地仕切石

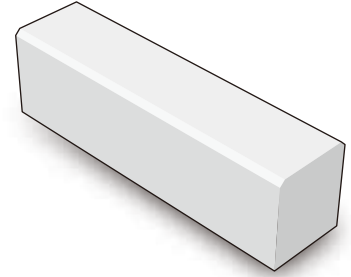
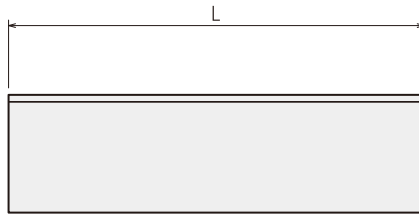
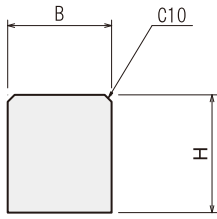

諸数値表

呼び名	寸法(mm)			質量(kg)	備考
	B	H	L		
100×100	100	100	600	14	
100×120	100	120	600	17	
100×150	100	150	600	21	
100×200	100	200	600	27	
100×300	100	300	600	42	
120×120	120	120	600	20	
120×150	120	150	600	25	
150×120	150	120	600	25	
150×150	150	150	600	31	
150×170	150	170	590	34	地先境界ブロック歩道用
200×250	200	250	590	68	

地先境界ブロック車道用 質量 83 kg

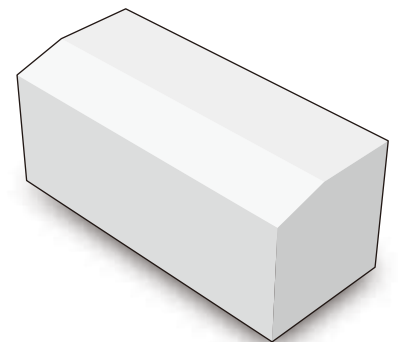
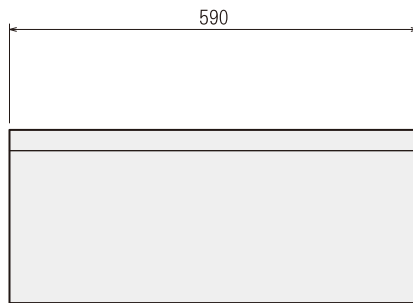
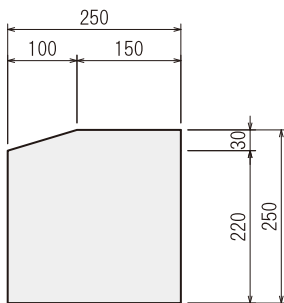

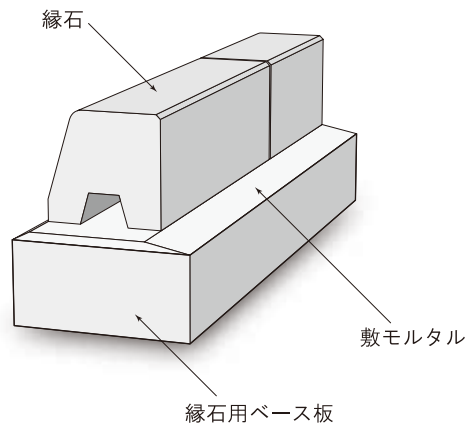
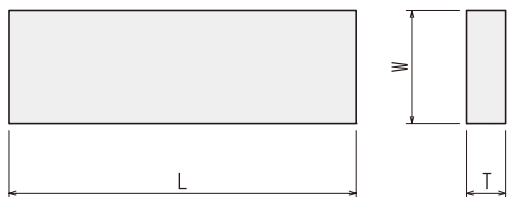

諸数値表

呼び名 (「縁石名称+適用区分」用ベース板)			寸法 (mm)			体積 (m ³)	質量 (kg)
縁石名称	適用区分	W	T	L			
開発局	歩車道境界ブロックⅠ型 歩車道境界ブロックⅡ型 歩車道境界ブロックⅢ型セミフラット 誘導縁石	N4・N5交通	400	130	2,000	0.1040	244
					1,400	0.0728	171
		N6交通	400	190	2,000	0.1520	357
					1,400	0.1064	250
		N7交通	400	280	2,000	0.2240	526
					1,400	0.1568	368
	歩車道境界ブロックⅢ型フラット	N4・N5交通	450	130	2,000	0.1170	275
					1,400	0.0819	192
	導水縁石 地先境界ブロック車道用	N4・N5交通	350	130	2,000	0.0910	214
					1,400	0.0637	150
道建設部	車道用縁石Ⅰ・Ⅱ型	N5交通 (N3交通・N4交通)	310	80	2,000	0.0496	117
					1,000	0.0248	58
		N6交通	310	190	2,000	0.1178	277
					1,000	0.0589	138
	車道用縁石Ⅲ・Ⅳ型	N5交通 (N3交通・N4交通)	370	80	2,000	0.0592	139
					1,400	0.0414	97
		N6交通	370	190	2,000	0.1406	330
					1,400	0.0984	231
	誘導縁石	N5交通 (N3交通・N4交通)	330	80	2,000	0.0528	124
					1,000	0.0264	62
		N6交通	330	190	2,000	0.1254	295
					1,000	0.0627	147
導水縁石	N5交通 (N3交通・N4交通)	240	80	2,000	0.0384	90	
				1,000	0.0192	45	
	N6交通	240	190	2,000	0.0912	214	
				1,000	0.0456	107	
札幌市	1・2型縁石		310	120	2,000	0.0744	175
					1,000	0.0372	87
		N6交通	310	190	2,000	0.1178	277
					1,000	0.0589	138
	3型縁石		240	120	2,000	0.0576	135
					1,000	0.0288	68
	誘導縁石		330	120	2,000	0.0792	186
					1,000	0.0396	93
		N6交通	330	190	2,000	0.1254	295
					1,000	0.0627	147
特殊縁石1型・2型セミフラット		370	120	2,000	0.0888	209	
				1,400	0.0621	146	
民地仕切石100×120 A	重車輛	200	100	2,000	0.0400	94	
				1,000	0.0200	47	
民地仕切石150×170 B	重車輛	250	100	2,000	0.0500	118	
				1,000	0.0250	59	

※ 道建設部の規格では、N3・N4交通の場合、厚さが50mmとなっておりますが、80mmで対応させていただきます。

※ L=2,000mmのものは、流し込み方式で製作させていただきます。

※ L=1,400mm及び1,000mmのものは、即時脱型方式で製作させていただきます。

建築用製品

景観製品

カルバート

水路用製品

マンホール

ハンドホール

緑石・基礎

擁壁

階段

護岸用製品

畜産用製品

橋げた・特殊製品
工法・生コン

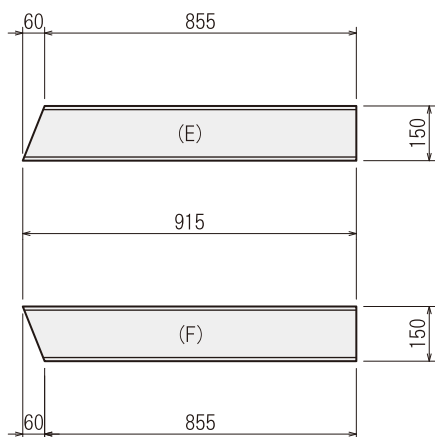
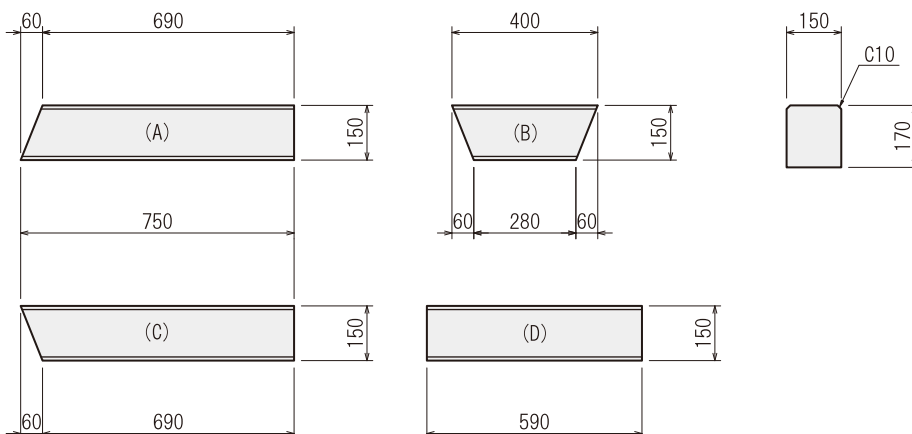
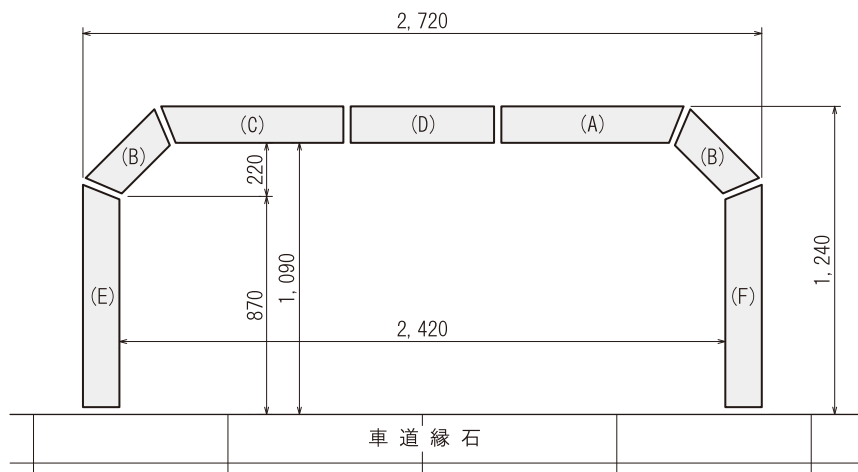

諸数値表

呼び名	寸法(mm)	質量(kg)
A	150×170×690/750	42
B	150×170×280/400	20
C	150×170×690/750	42
D	150×170×590	34
E	150×170×855/915	52
F	150×170×855/915	52
※ 7本組当り		262

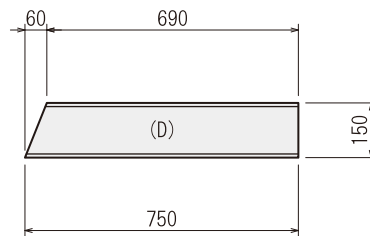
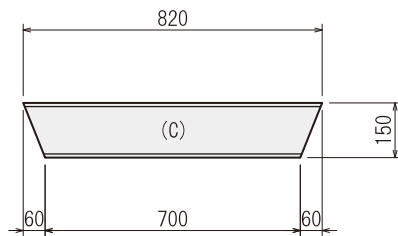
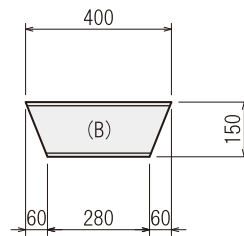
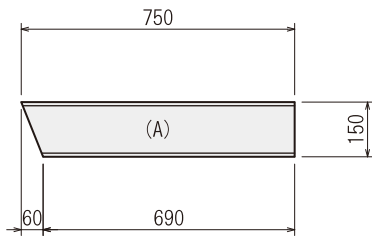
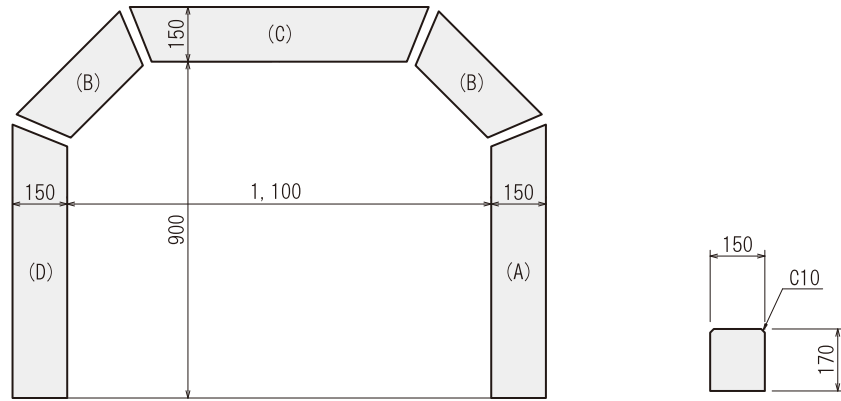

諸数値表

呼び名	寸法(mm)	質量(kg)
A	150×170×690/750	42
B	150×170×280/400	20
C	150×170×700/820	44
D	150×170×690/750	42

建築用製品

景観製品

カルバート

水路用製品

柵・水
マン
ホール

ハンド
ホール

縁石・基礎

擁
壁

階
段

護
岸
用
製
品

畜
産
用
製
品

橋げた・特殊製品
工法・生コン

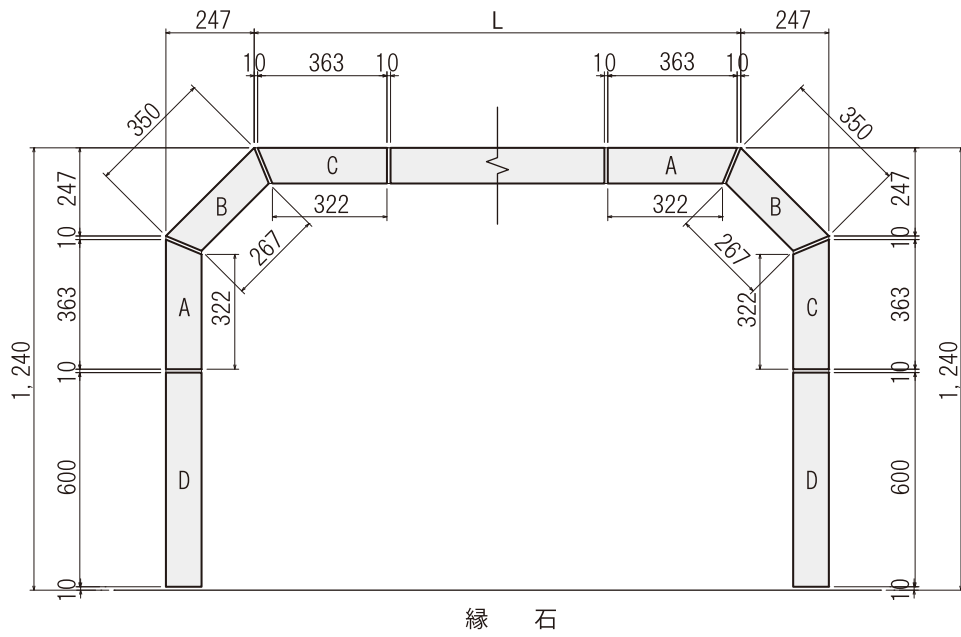

縁石

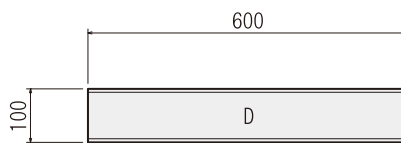
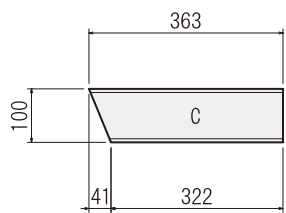
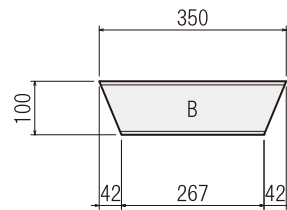
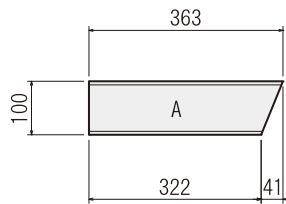
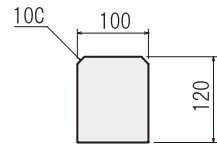

諸数値表

呼び名	寸法 (mm)	質量 (kg)
A	100×120×363/322	9
B	100×120×350/267	9
C	100×120×363/322	9
D	100×120×600	17

100×150×600mm

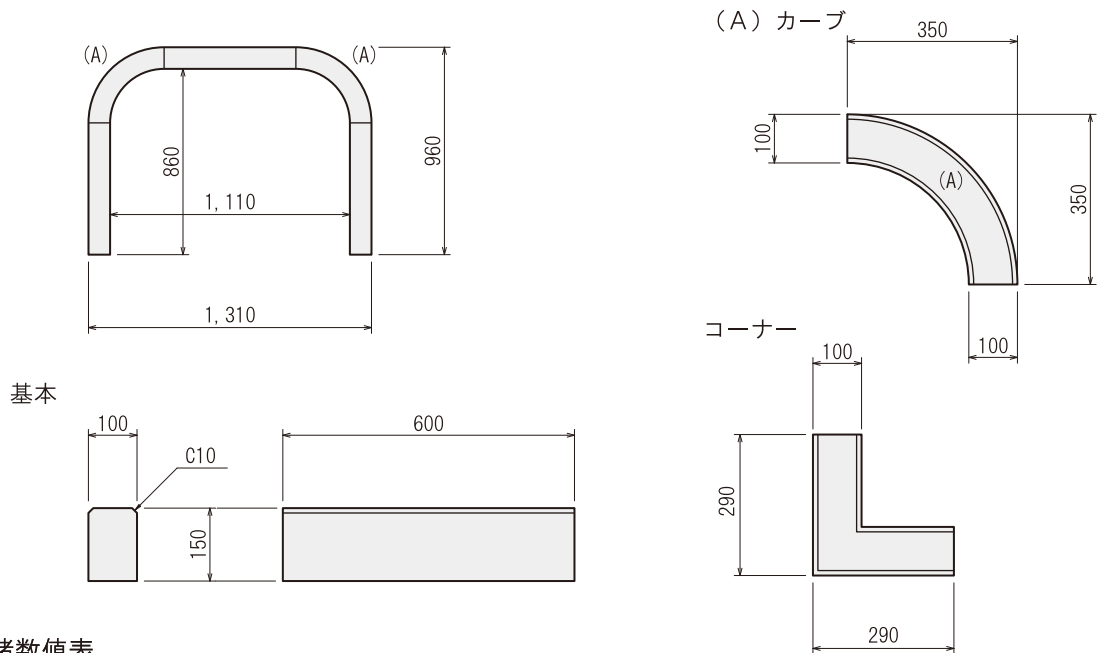

諸数値表

呼び名	寸法(mm)	質量(kg)
基本	100×150×600	21
(A)カーブ	100×150×350	16
コーナー	100×150×290	16

150×170×590mm

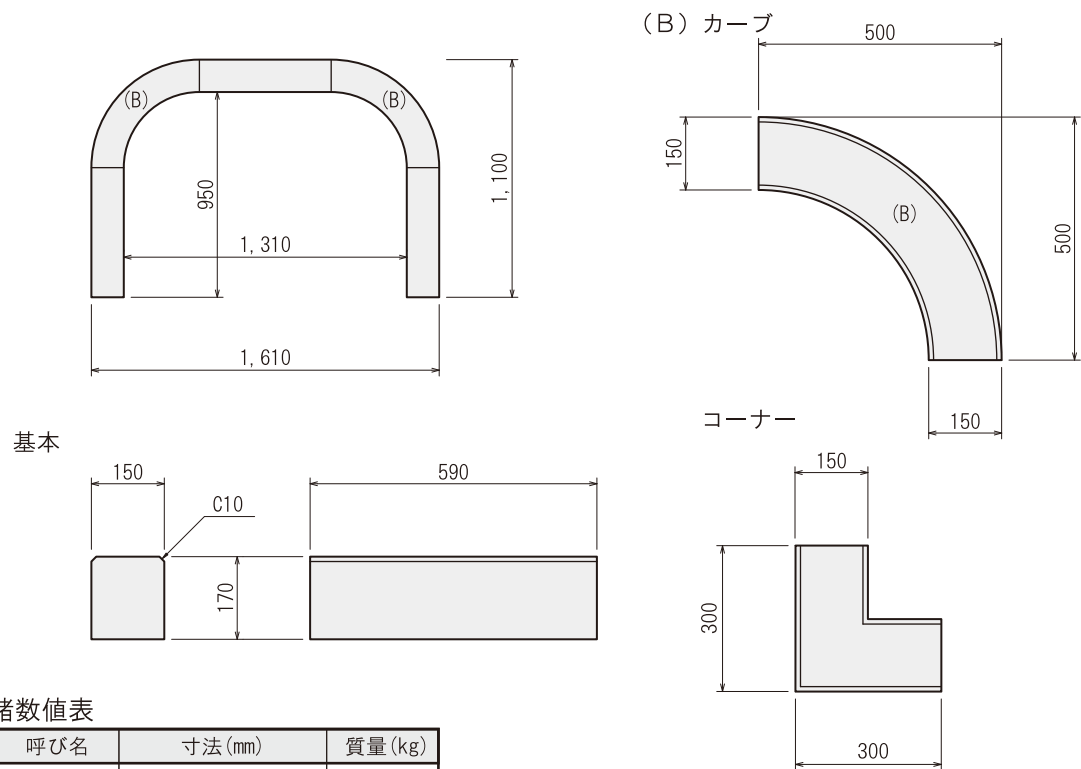

諸数値表

呼び名	寸法(mm)	質量(kg)
基本	150×170×590	34
(B)カーブ	150×170×500	39
コーナー	150×170×300	26

道路中心標

境界標

北海道開発局・北海道建設部

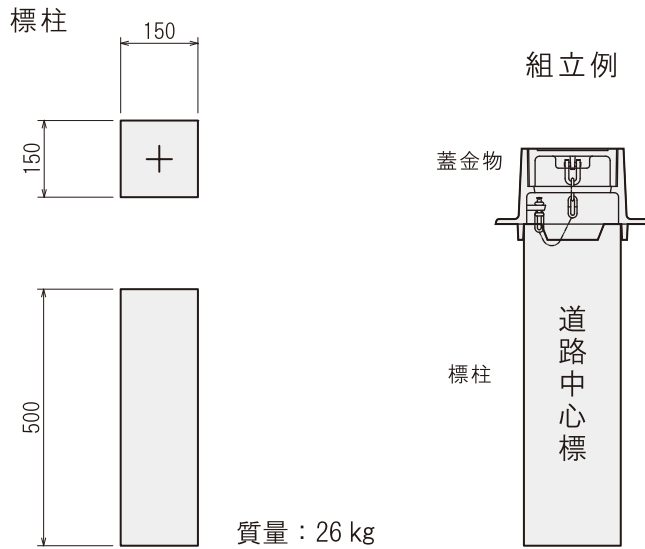

質量：26 kg

蓋金物

表面

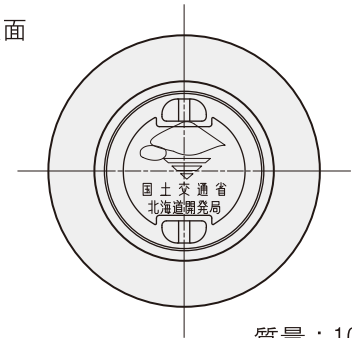

質量：10 kg

側面図

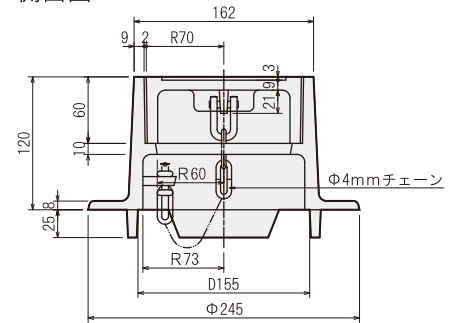

【北海道開発局の場合】

- ①中心標の文字は正面に「道路中心標」背面に「国土交通省」と記入します。
- ②金具取付時には舗装面より10～20mm低く設置することとします。

【北海道建設部の場合】

- ①中心標の文字は正面に「道路中心標」背面に「北海道」と記入します。
- ②金具取付時には舗装面より3mm低く設置することとします。

敷地境界杭一般部

境界標

本体

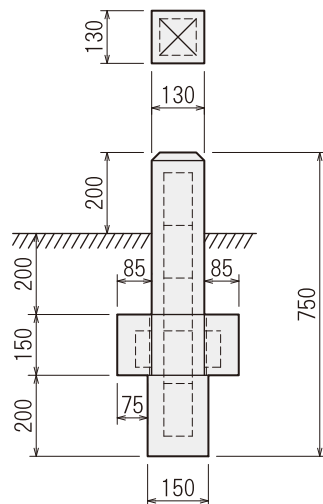

台

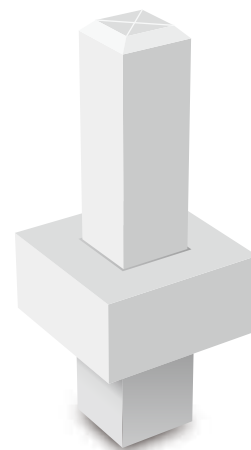
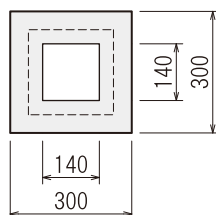

諸数値表

呼び名	寸法 (mm)	質量 (kg)
本体	130 × 130 × 750	32
台	300 × 300 × 150	26

耐雪型ガードレール・ガードケーブル用 根固めブロック

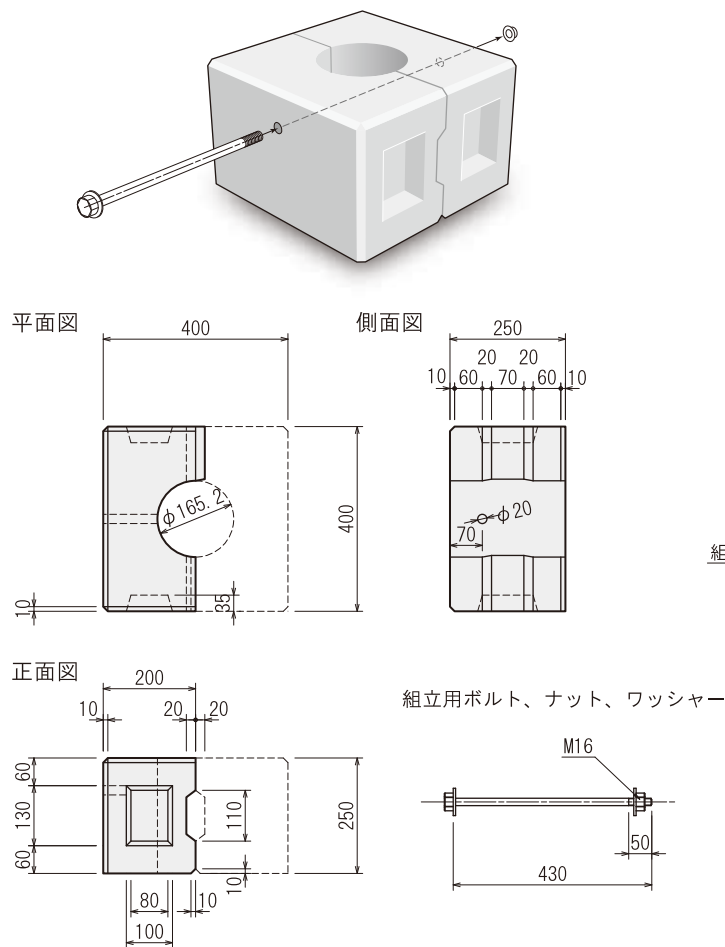

施工図

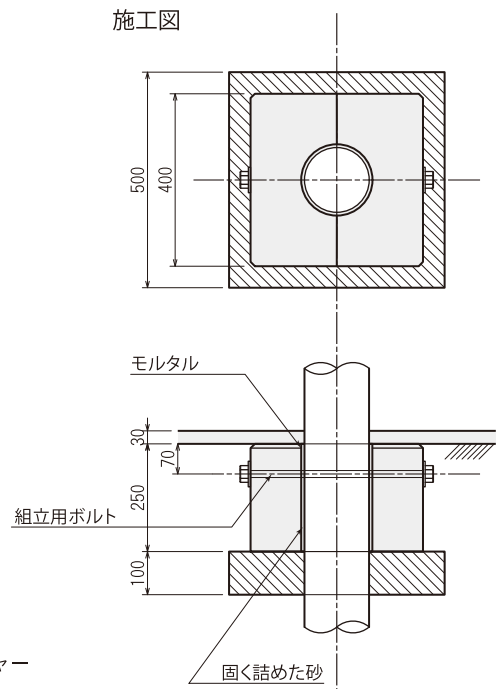

諸数値表

呼び名	寸法 (mm)	質量 (kg)
400×400×250 (2つ割)		82

耐雪型歩道用 根固めブロック

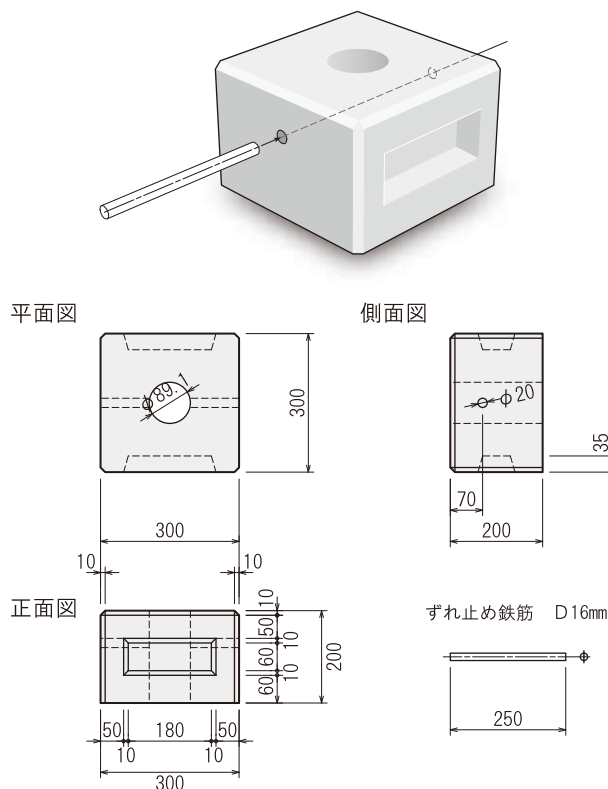

施工図

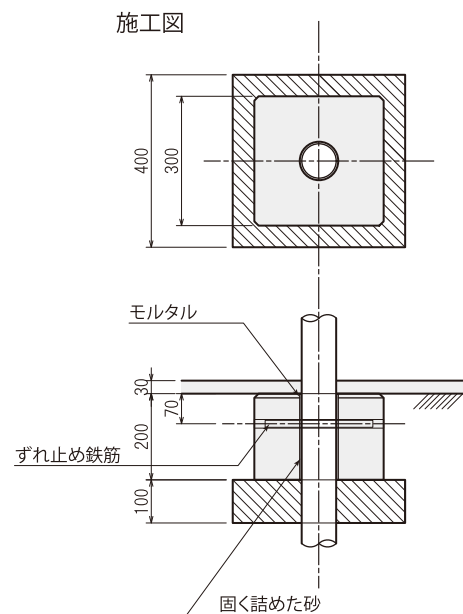

諸数値表

呼び名	寸法 (mm)	質量 (kg)
300×300×200		36

視線誘導柱(標)用基礎ブロック・法止めブロック

基礎ブロック

北海道開発局・北海道建設部

視線誘導柱(標)用基礎ブロック

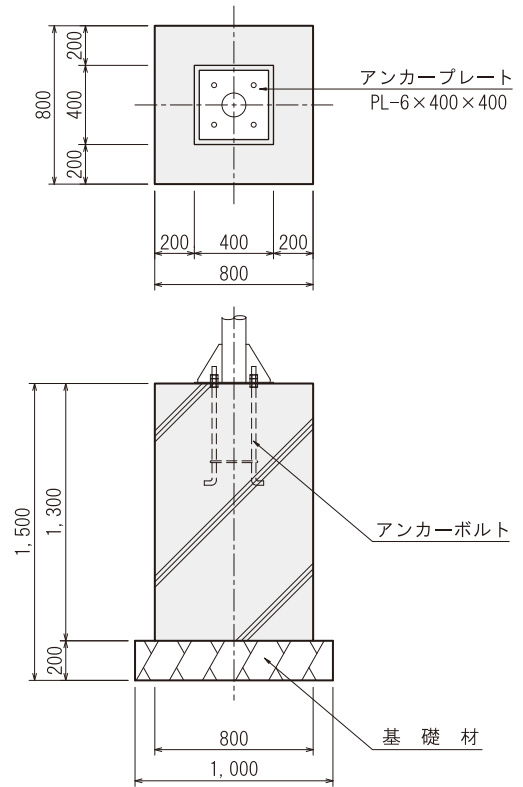
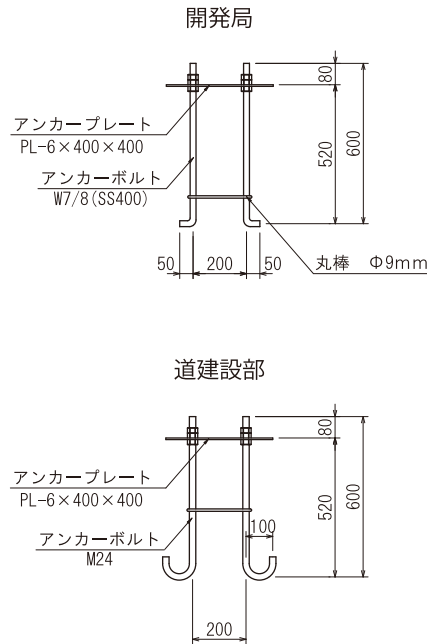
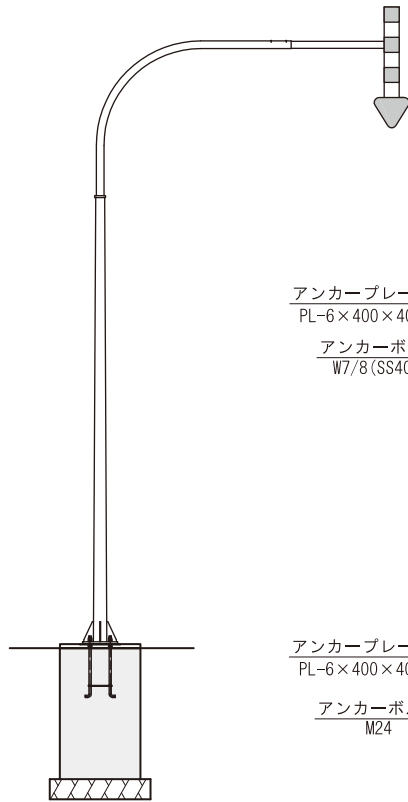

諸数値表

呼び名	寸法(mm)	質量(kg)
	800×800×1,300	1,914

視線誘導柱(標)用法止めブロック

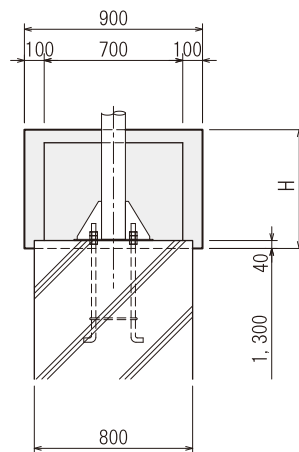
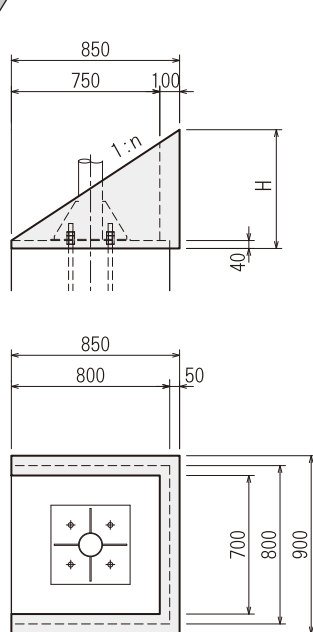
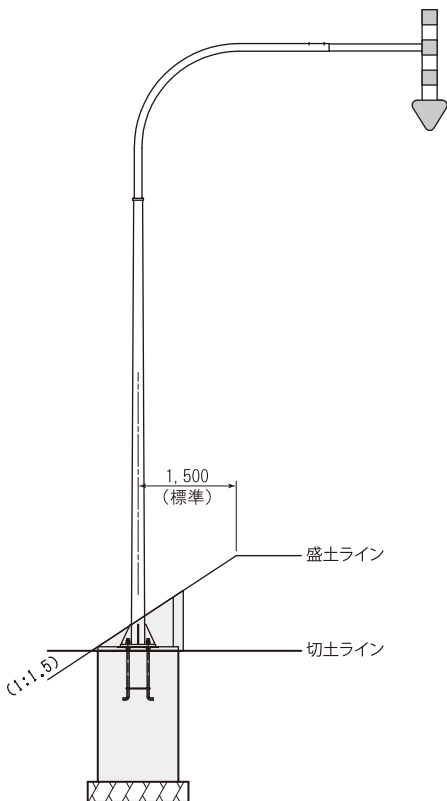

諸数値表

呼び名	n	H(mm)	体積(m ³)	質量(kg)
1:2.0用	2.0	465	0.0691	166
1:1.8用	1.8	512	0.0763	183
1:1.5用	1.5	600	0.0895	215
1:1.2用	1.2	748	0.1119	268
1:1.0用	1.0	890	0.1333	320

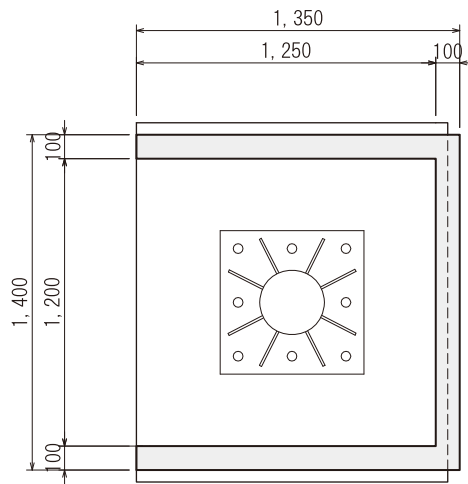
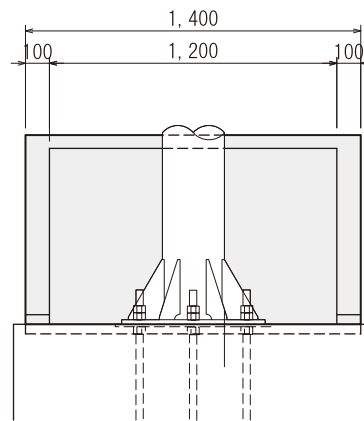
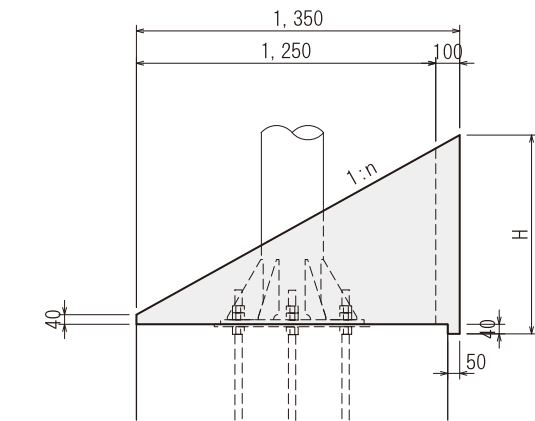

諸数値表

呼び名	n	H(mm)	体積(m ³)	質量(kg)
1:1.8用	1.8	830	0.2063	495
1:1.5用	1.5	980	0.2439	585
1:1.2用	1.2	1,205	0.3002	720
1:1.0用	1.0	1,430	0.3566	856

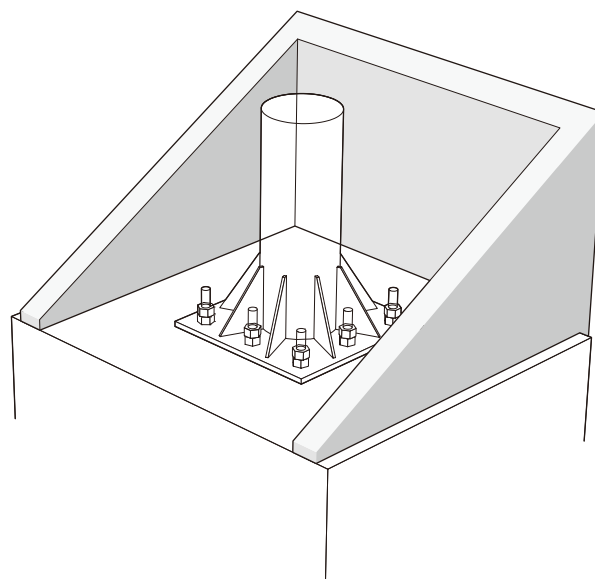

建築用製品

景観製品

カルバート

水路用製品

柵・水槽
マンホール

ハンドホール

縁石・基礎

擁壁

階段

護岸用製品

畜産用製品

橋げた・特殊製品
工法・生コン

防雪柵自立式用基礎ブロック

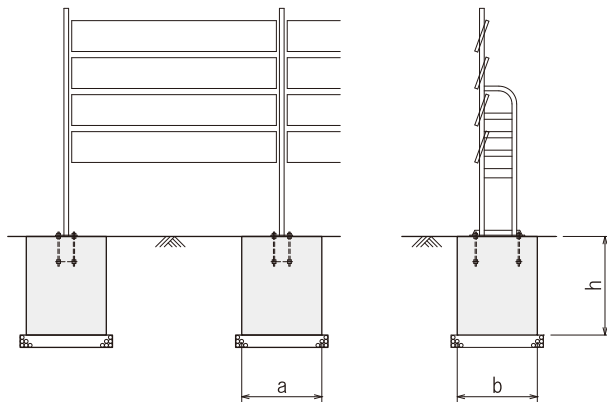

諸数値表

寸法 (mm)			体積 (m ³)	質量 (kg)
a	b	h		
1,300	1,300	1,600	2.7040	6,354

※表中の値は一例であり、支柱にかかる力、土圧、支持力、凍結深等を考慮し決められています。

道路標識-警戒標識板用基礎ブロック

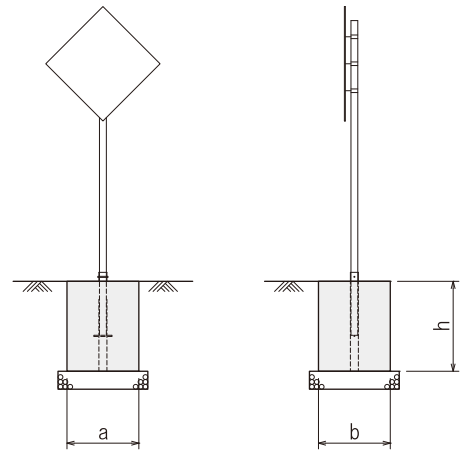

諸数値表

寸法 (mm)			体積 (m ³)	質量 (kg)
a	b	h		
500	500	900	0.2250	529
600	600	1,000	0.3600	846
800	800	1,000	0.6400	1,504

防護柵用基礎ブロック (端末支柱用)

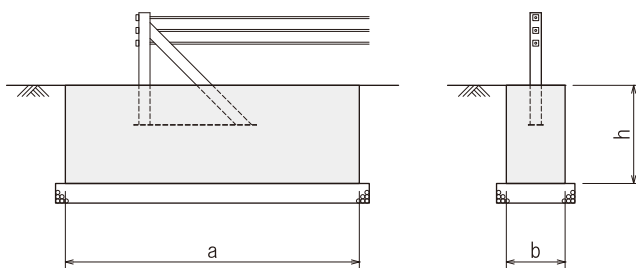

諸数値表

寸法 (mm)			体積 (m ³)	質量 (kg)	備考
a	b	h			
4,200	700	1,500	4.4100	10,364	A種
3,300	600	1,200	2.3760	5,584	B種
3,000	600	1,000	1.8000	4,230	C種

地点標用基礎ブロック

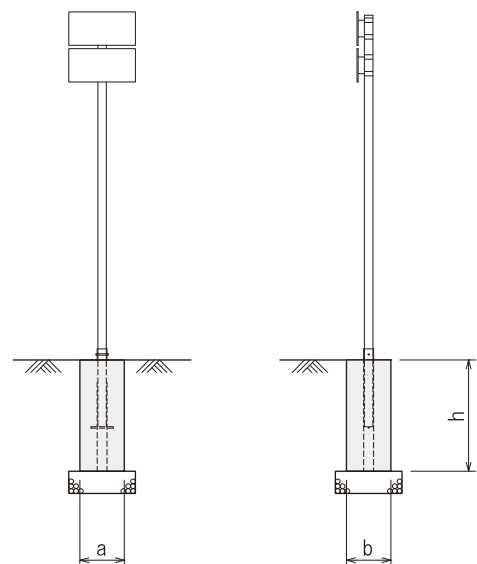

諸数値表

寸法 (mm)			体積 (m ³)	質量 (kg)
a	b	h		
400	400	1,000	0.1600	376
400	400	1,100	0.1760	414

落下物防止柵用基礎ブロック

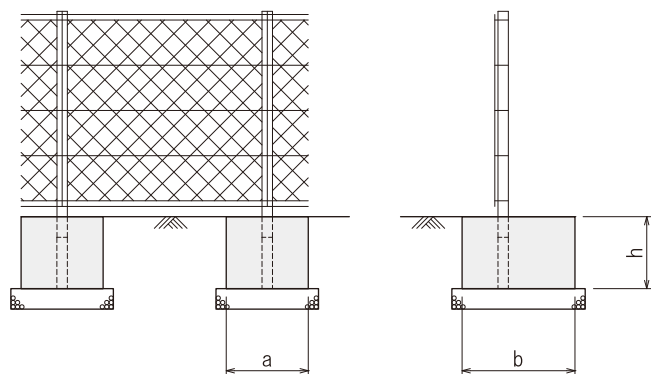

諸数値表

寸法 (mm)			体積 (m ³)	質量 (kg)
a	b	h		
800	1,100	700	0.6160	1,448

情報ボックス見出しポール埋設標識用基礎ブロック

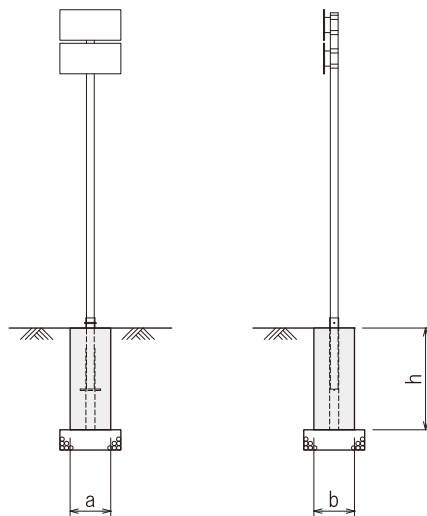

諸数値表

寸法 (mm)			体積 (m ³)	質量 (kg)
a	b	h		
400	400	1,000	0.1600	376
400	400	1,100	0.1760	414

飛雪防止柵用基礎ブロック

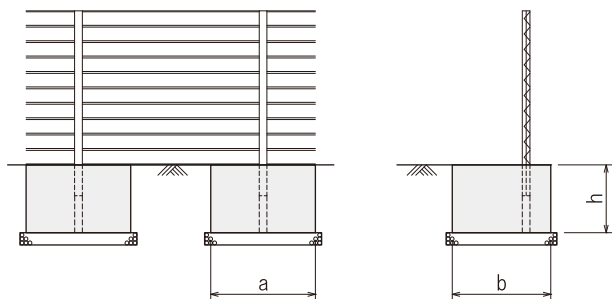

諸数値表

寸法 (mm)			体積 (m ³)	質量 (kg)
a	b	h		
1,700	1,600	1,100	2.9920	7,031

建築用製品

景観製品

カルバート

水路用製品

柵・水溝
マンホール

ハンドホール

縁石・基礎

擁壁

階段

護岸用製品

畜産用製品

橋げた・特殊製品
工法・生コン

転落・横断等防止柵用基礎ブロック

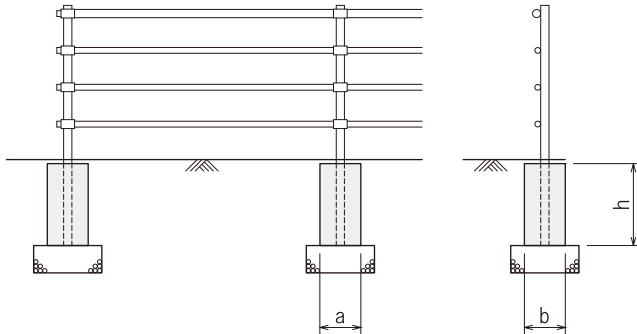

諸数値表

寸法(mm)			体積 (m ³)	質量 (kg)	備考
a	b	h			
300	300	200	0.0180	42	転落・横断
300	300	550	0.0495	116	横断
300	300	600	0.0540	127	転落
300	300	700	0.0630	148	転落・横断
300	300	800	0.0720	169	転落

地点標用基礎ブロック

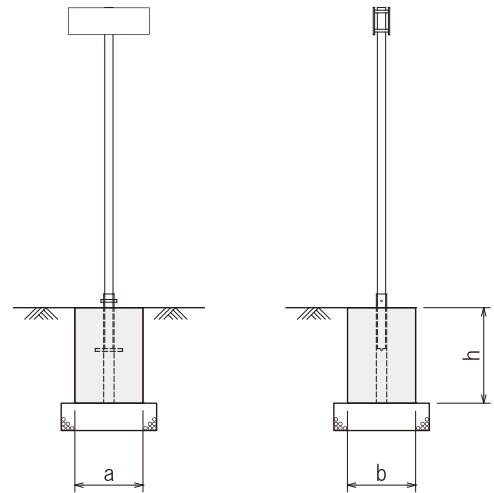

諸数値表

寸法(mm)			体積 (m ³)	質量 (kg)
a	b	h		
500	500	700	0.1750	411

防護柵用基礎ブロック(端末支柱・中間端末支柱用)

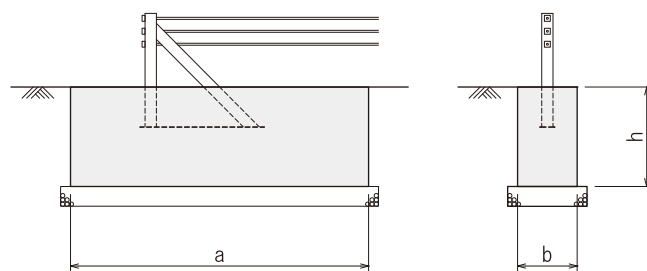

諸数値表

寸法(mm)			体積 (m ³)	質量 (kg)	備考
a	b	h			
4,200	700	1,500	4.4100	10,364	A種
3,300	600	1,200	2.3760	5,584	B種
3,000	600	1,000	1.8000	4,230	C種
3,700	600	1,200	2.6640	6,260	B種
3,700	600	1,000	2.2200	5,217	C種

照明用基礎ブロック

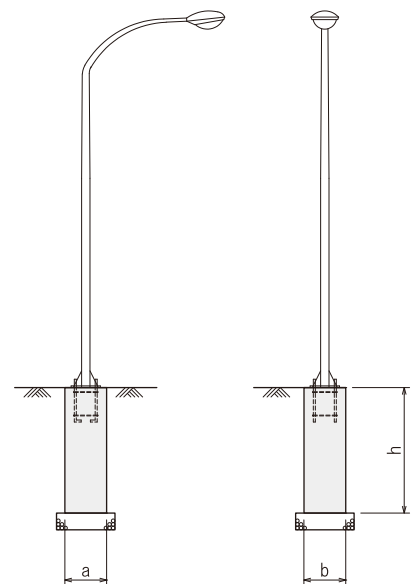

諸数値表

寸法(mm)			体積 (m ³)	質量 (kg)
a	b	h		
500	500	1,500	0.3750	881
500	500	1,600	0.4000	940
500	500	1,700	0.4250	999
500	500	1,900	0.4750	1,116
500	500	2,100	0.5250	1,234

防雪柵用基礎ブロック

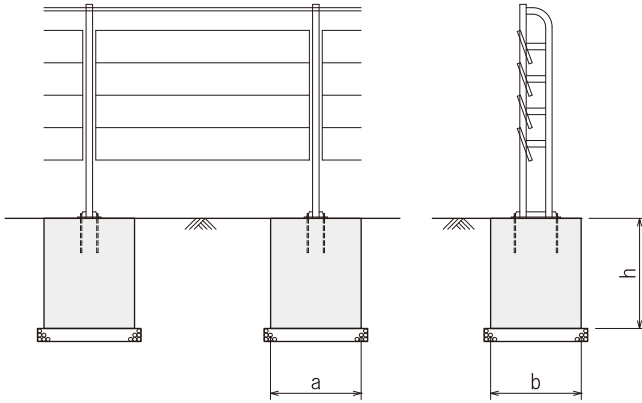

諸数値表

寸法 (mm)			体積 (m ³)	質量 (kg)
a	b	h		
800	800	2,000	1.2800	3,008
900	900	2,000	1.6200	3,807
1,200	1,200	1,600	2.3040	5,414
1,200	1,200	1,700	2.4480	5,753
1,200	1,200	1,800	2.5920	6,091
1,200	1,200	1,900	2.7360	6,430
1,200	1,200	2,100	3.0240	7,106
1,200	1,200	2,200	3.1680	7,445
1,400	1,400	1,700	3.3320	7,830
1,400	1,400	1,800	3.5280	8,291
1,400	1,400	1,900	3.7240	8,751
1,400	1,400	2,100	4.1160	9,673
1,400	1,400	2,200	4.3120	10,133
1,400	1,400	2,300	4.5080	10,594
1,500	1,500	1,800	4.0500	9,518
1,500	1,500	1,900	4.2750	10,046
1,500	1,500	2,000	4.5000	10,575
1,600	1,600	1,800	4.6080	10,829

※表中に無いサイズにつきましては、お問合せ願います。

小型標識用基礎ブロック

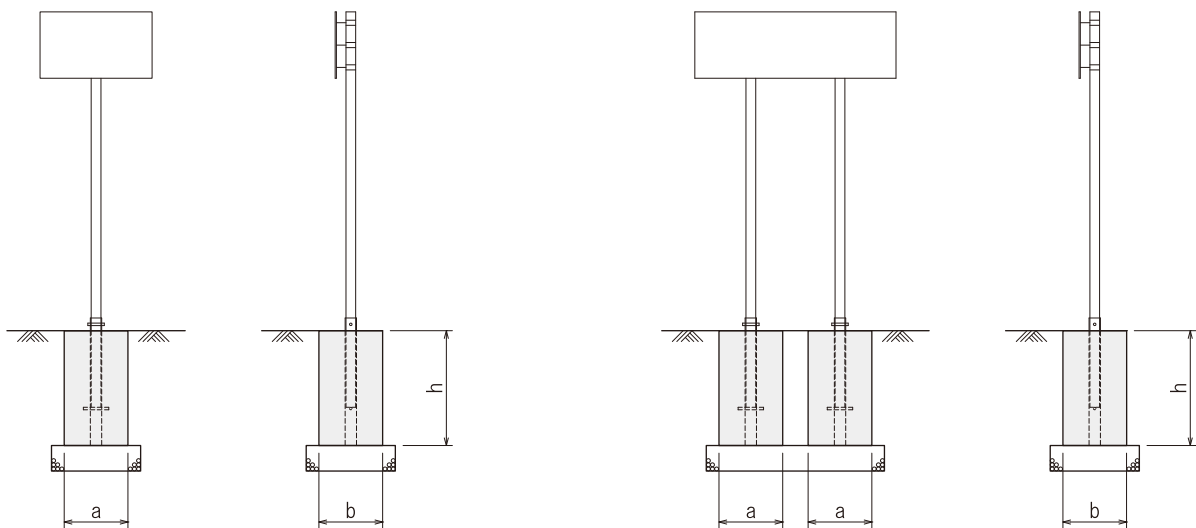

諸数値表

寸法 (mm)			体積 (m ³)	質量 (kg)	備考
a	b	h			
500	500	700	0.1750	411	案内・警戒・通称標識
500	500	900	0.2250	529	案内・警戒標識
600	600	1,000	0.3600	846	案内・警戒・路線名・予告標識

※大型標識用基礎ブロックについては、お問合せ願います。
 ※固定式視線誘導標用基礎ブロックについては、p 208を参照願います。

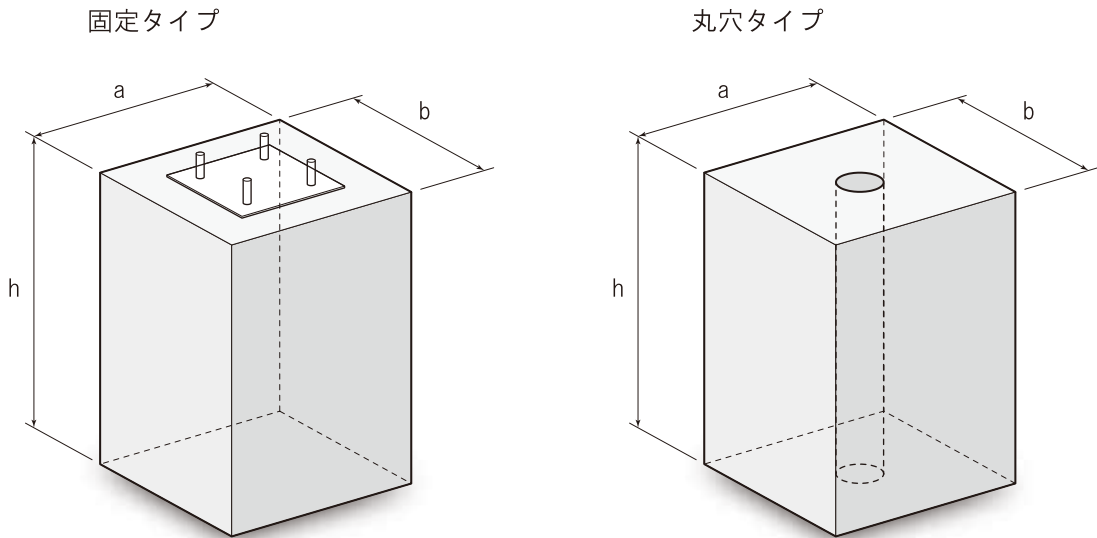

諸数値表

寸法 (mm)			参考体積 (m ³)	参考質量 (kg)
a	b	h		
200	200	300	0.0120	28
200	200	400	0.0160	38
200	200	500	0.0200	47
200	200	600	0.0240	56
200	200	700	0.0280	66
200	200	800	0.0320	75
250	250	250	0.0156	37
250	250	300	0.0187	44
250	250	400	0.0250	59
250	250	500	0.0312	73
250	250	600	0.0375	88
250	250	700	0.0437	103
250	250	800	0.0500	118
300	300	300	0.0270	63
300	300	400	0.0360	85
300	300	500	0.0450	106
300	300	600	0.0540	127
300	300	700	0.0630	148
300	300	800	0.0720	169
350	350	350	0.0428	101
350	350	400	0.0490	115
350	350	500	0.0612	144
350	350	600	0.0735	173
350	350	700	0.0857	201
350	350	800	0.0980	230
400	400	400	0.0640	150
400	400	500	0.0800	188
400	400	600	0.0960	226
400	400	700	0.1120	263
400	400	800	0.1280	301

寸法 (mm)			参考体積 (m ³)	参考質量 (kg)
a	b	h		
500	500	500	0.1250	294
500	500	600	0.1500	353
500	500	700	0.1750	411
500	500	800	0.2000	470
500	500	900	0.2250	529
500	500	1,000	0.2500	588
600	600	500	0.1800	423
600	600	600	0.2160	508
600	600	700	0.2520	592
600	600	800	0.2880	677
600	600	900	0.3240	761
600	600	1,000	0.3600	846
700	700	500	0.2450	576
700	700	600	0.2940	691
700	700	700	0.3430	806
700	700	800	0.3920	921
700	700	900	0.4410	1,036
700	700	1,000	0.4900	1,152
800	800	1,000	0.6400	1,504
800	800	1,100	0.7040	1,654
800	800	1,200	0.7680	1,805
800	800	1,300	0.8320	1,955
800	800	1,400	0.8960	2,106
800	800	1,500	0.9600	2,256
900	900	1,000	0.8100	1,904
900	900	1,200	0.9720	2,284
900	900	1,300	1.0530	2,475
900	900	1,400	1.1340	2,665
900	900	1,500	1.2150	2,855
900	900	1,600	1.2960	3,046

※表中に無いサイズにつきましては、お問合せ願います。
 ※穴の形状や寸法、位置につきましてはお問合せ願います。

・近年、降雪地域での需要が高まる「ワイヤロープ式防護柵」専用に設計された根固め（基礎）ブロックです。

※ワイヤロープ式防護柵の概要につきましては、「国立研究開発法人土木研究所」のホームページをご参照ください。

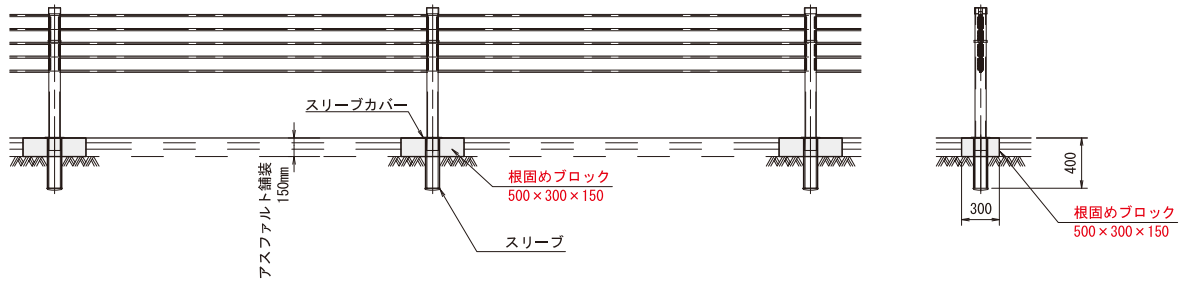

※国立研究開発法人 土木研究所寒地土木研究所
【ワイヤロープ式防護柵標準設計図集】より抜粋

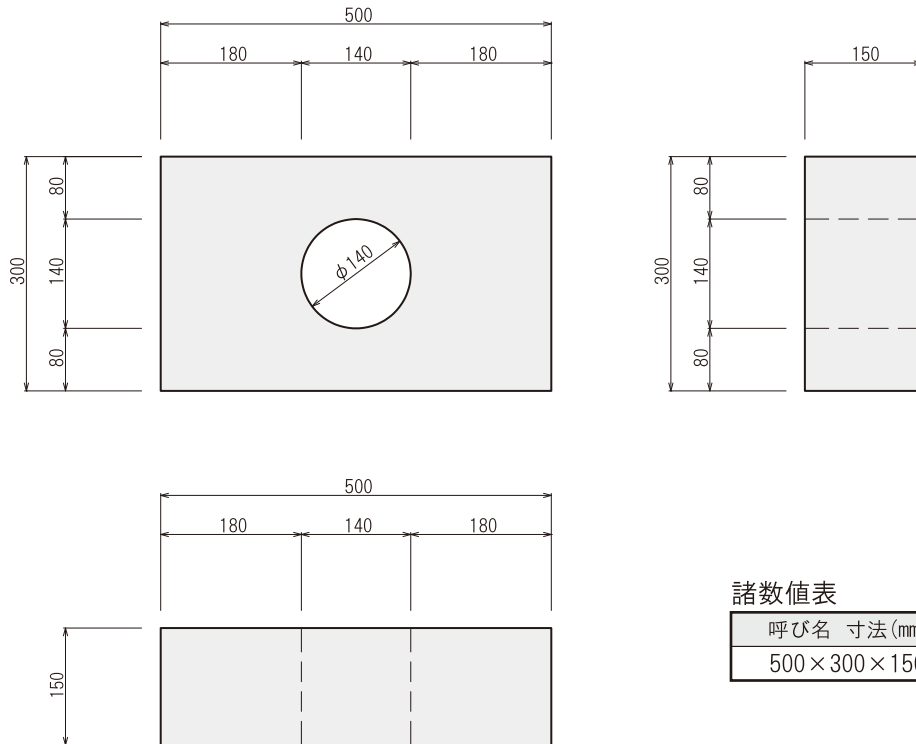

諸数値表

呼び名	寸法 (mm)	質量 (kg)
500×300×150		48

