

柵

SLAB

鉄棒コンクリート蓋及び受棒

グレーチング蓋

ダクタイル蓋

集水柵鑄鉄蓋

縞鋼板蓋

ちり除目皿

呑・吐口柵

取付接続柵

札幌市型

柵のサイズと呼び名

外寸法	(内寸法)	開発局	道建設部	旭川市	備考
500× 500	(300× 300)			雨水柵	
540× 540	(300× 300)				【雨水柵Ⅲ型】
560× 560	(400× 400)	集水柵Ⅱ型 A	雨水柵Ⅱ型 A		【雨水柵Ⅱ型】
640×1,020	(400× 780)	集水柵Ⅱ型 D	雨水柵Ⅱ型 D		
650× 500	(450× 300)			雨水柵 A 型	
650× 650	(450× 450)				
650× 860	(450× 660)			雨水柵 B 型	
660× 860	(420× 620)				
670× 680	(430× 440)	集水柵導水水抜			
690× 690	(450× 450)			雨水柵	
700× 700	(500× 500)				
780×1,020	(540× 780)	集水柵Ⅱ型 B	雨水柵Ⅱ型 B		【雨水柵Ⅳ型】
840× 840	(600× 600)	集水柵Ⅰ型 A	雨水・集水柵Ⅰ型 A	雨水・集水柵	【雨水・集水柵Ⅰ型】
1,020× 640	(780× 400)	集水柵Ⅱ型 C	雨水柵Ⅱ型 C		
1,100×1,100	(800× 800)	集水柵Ⅰ型 B	雨水・集水柵Ⅰ型 B	雨水・集水柵	【集水柵Ⅱ型】
1,140× 540	(900× 300)				【雨水柵Ⅴ型】
1,200×1,200	(900× 900)				
1,300×1,300	(1,000×1,000)				
1,400×1,400	(1,100×1,100)				
1,500×1,500	(1,200×1,200)				
1,600×1,600	(1,300×1,300)				
1,700×1,700	(1,400×1,400)				
1,900×1,900	(1,500×1,500)				
2,100×2,100	(1,700×1,700)				
2,300×2,300	(1,800×1,800)				
2,500×2,500	(1,800×1,800)				

【 】は、道建設部旧名称

540×540 道建設部 (旧)雨水柵Ⅲ型

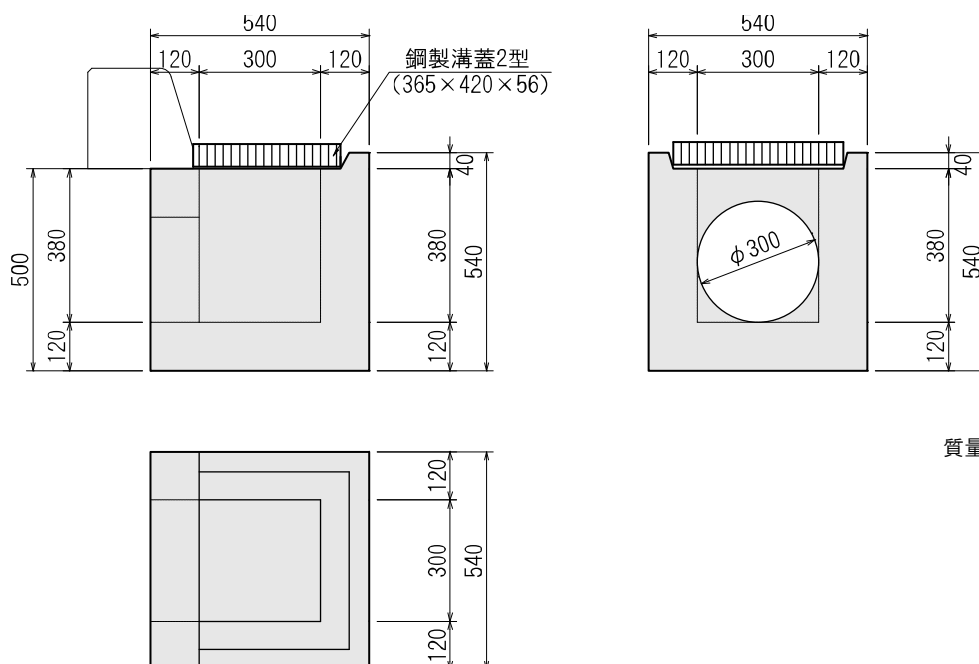

500×500 旭川市 雨水柵

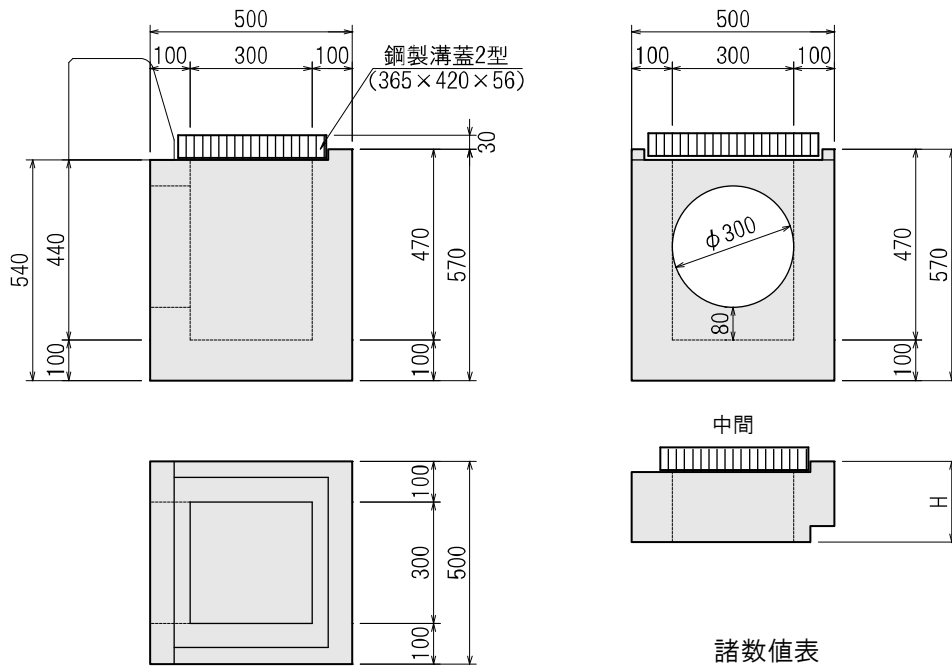

諸数值表

呼び名	寸法 H(mm)	質量 (kg)
中間	100	38
	200	76
	300	114
	400	152
	500	190
下部	570	263

500×500 雨水柵

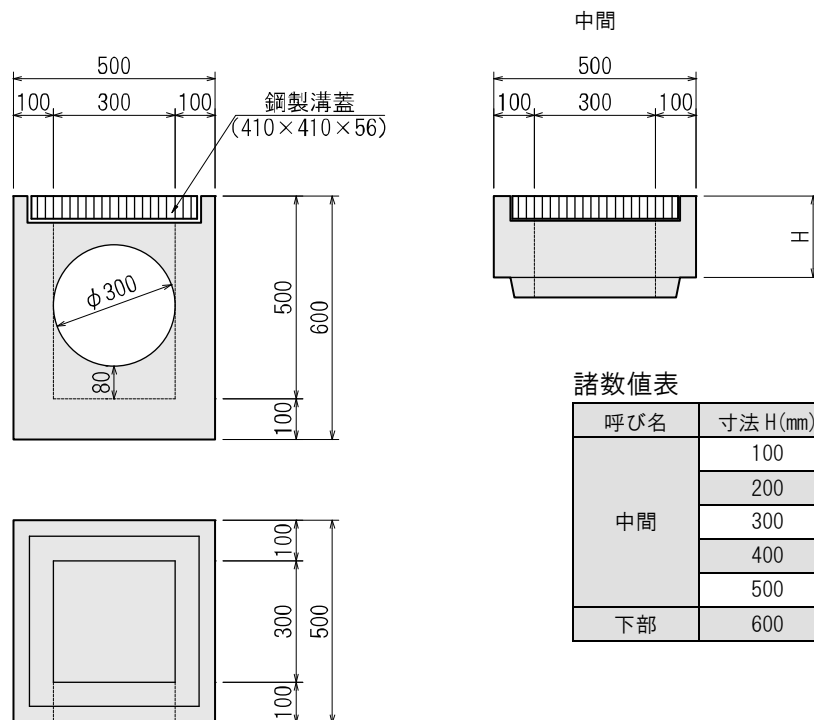

諸数值表

呼び名	寸法 H(mm)	質量 (kg)
中間	100	38
	200	77
	300	115
	400	154
	500	192
下部	600	240

560×560 開発局 集水柵Ⅱ型A
道建設部(旧)雨水柵Ⅱ型

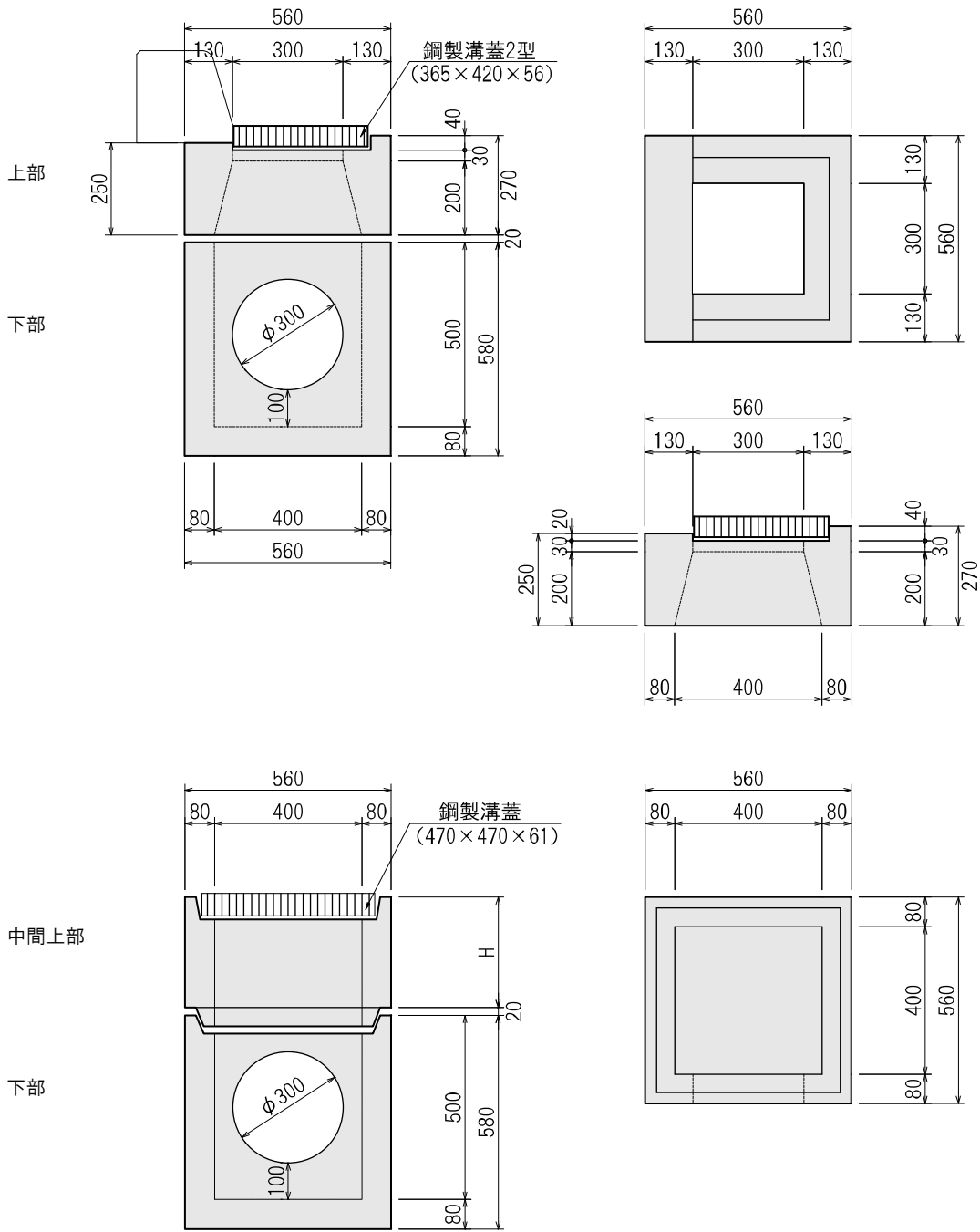

コンクリート蓋

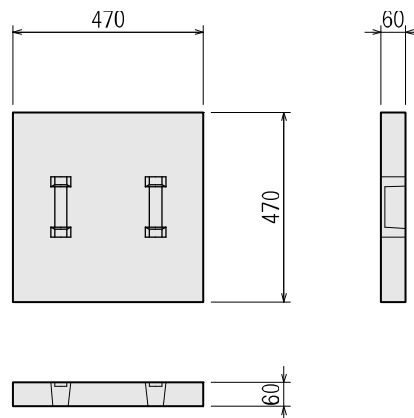

諸数値表

呼び名	寸法H(mm)	質量(kg)
上部	250/270	125
中間上部	100	38
	200	77
	300	115
	400	154
	500	192
下部	580	255
コンクリート蓋	60	32

640×1,020 開発局, 道建設部 雨水・集水柵Ⅱ型D

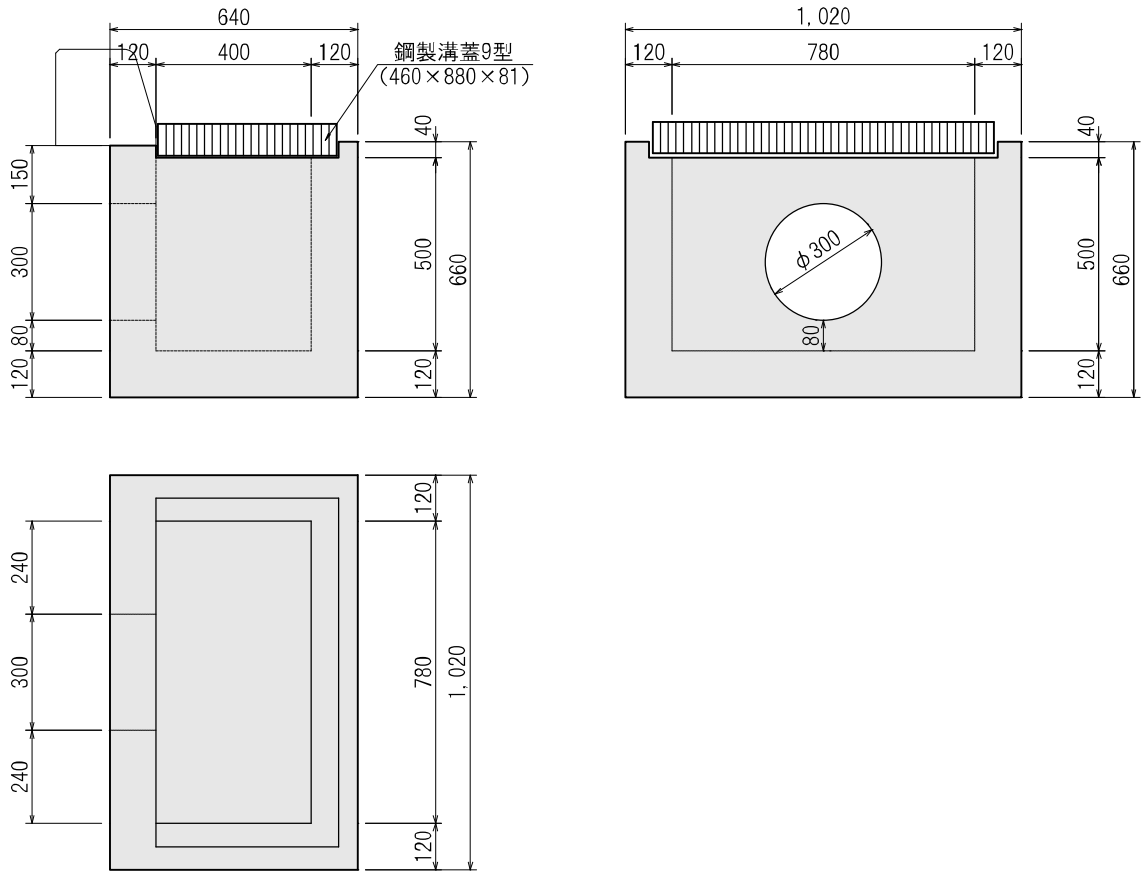

雨水柵Ⅱ型D 嵩上げ柵

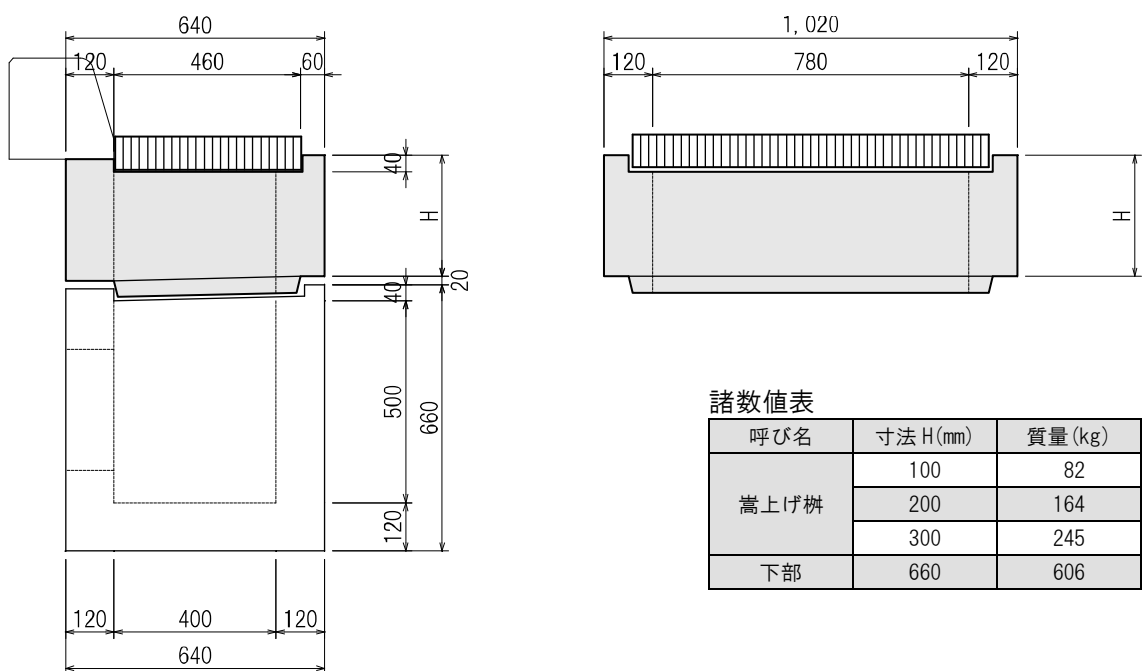

650×500 旭川市 雨水柵 A型

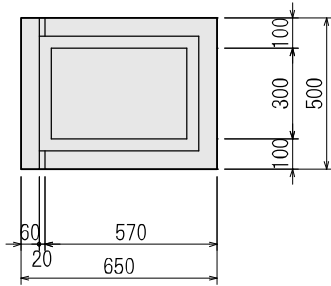
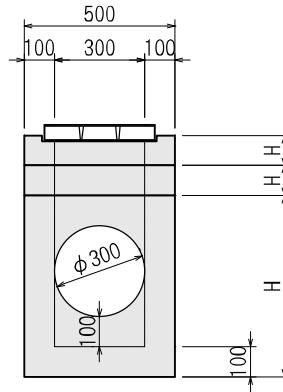
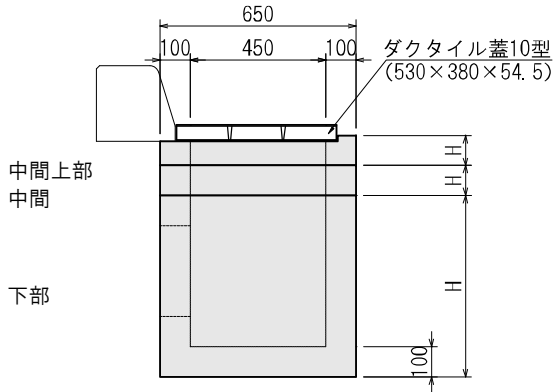

諸数値表

呼び名	寸法 H(mm)	質量(kg)
中間上部	200	91
	300	137
中間	200	91
	300	137
下部	600	240
	700	286

650×650

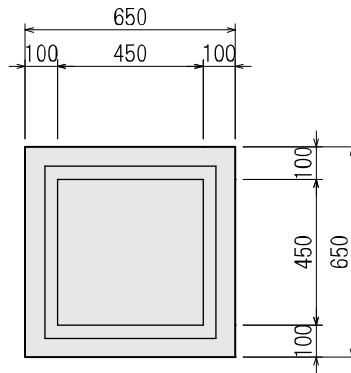
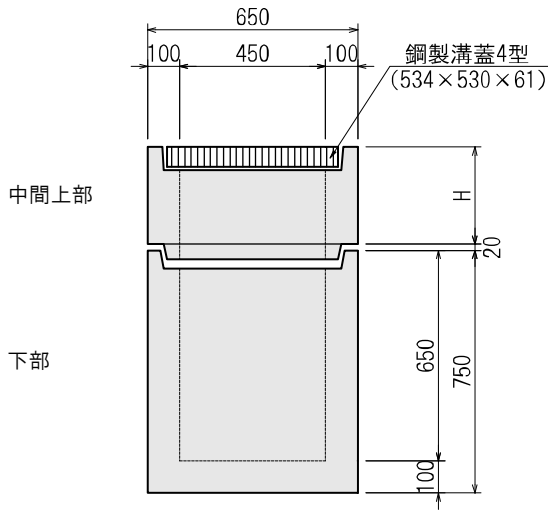

諸数値表

呼び名	寸法 H(mm)	質量(kg)
中間上部	100	53
	200	106
	300	158
	400	211
	500	264
	600	316
下部	650	367
	750	420
コンクリート蓋	60	40

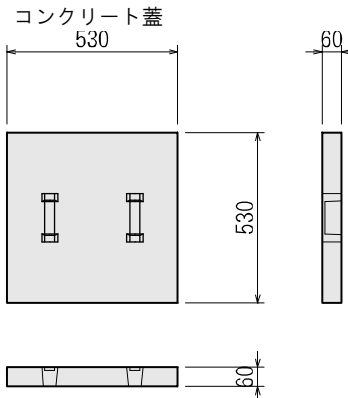

650×860 旭川市 雨水柵B型

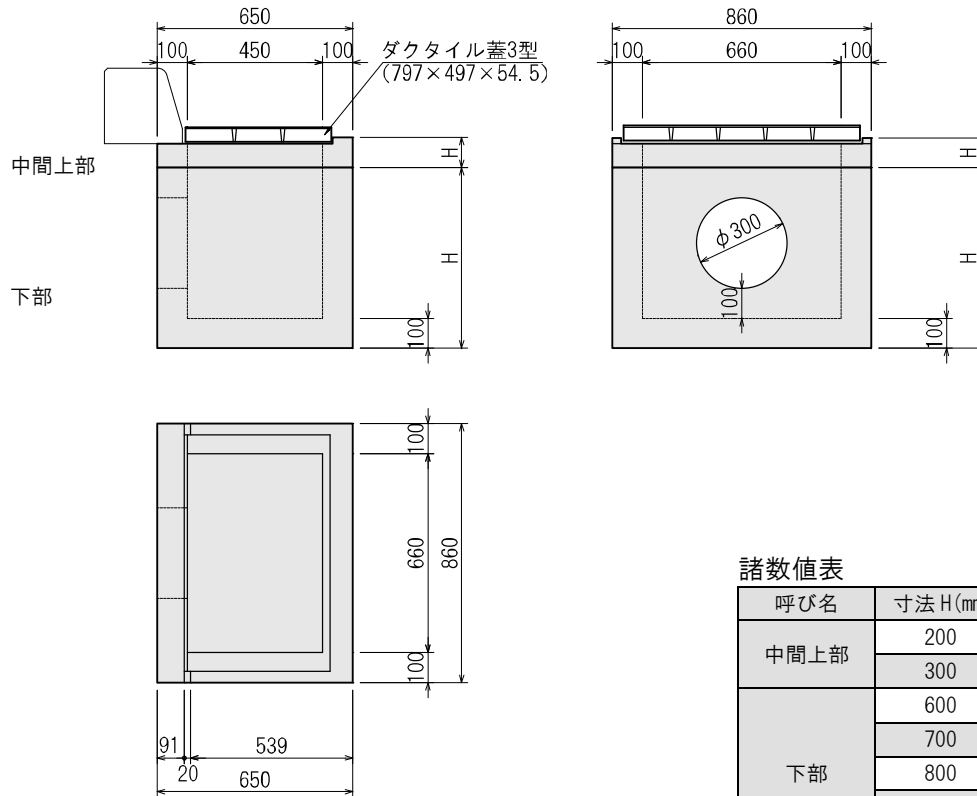

諸数値表

呼び名	寸法 H(mm)	質量(kg)
中間上部	200	126
	300	189
下部	600	383
	700	446
	800	509
	900	572
	1,000	635

スラブ型

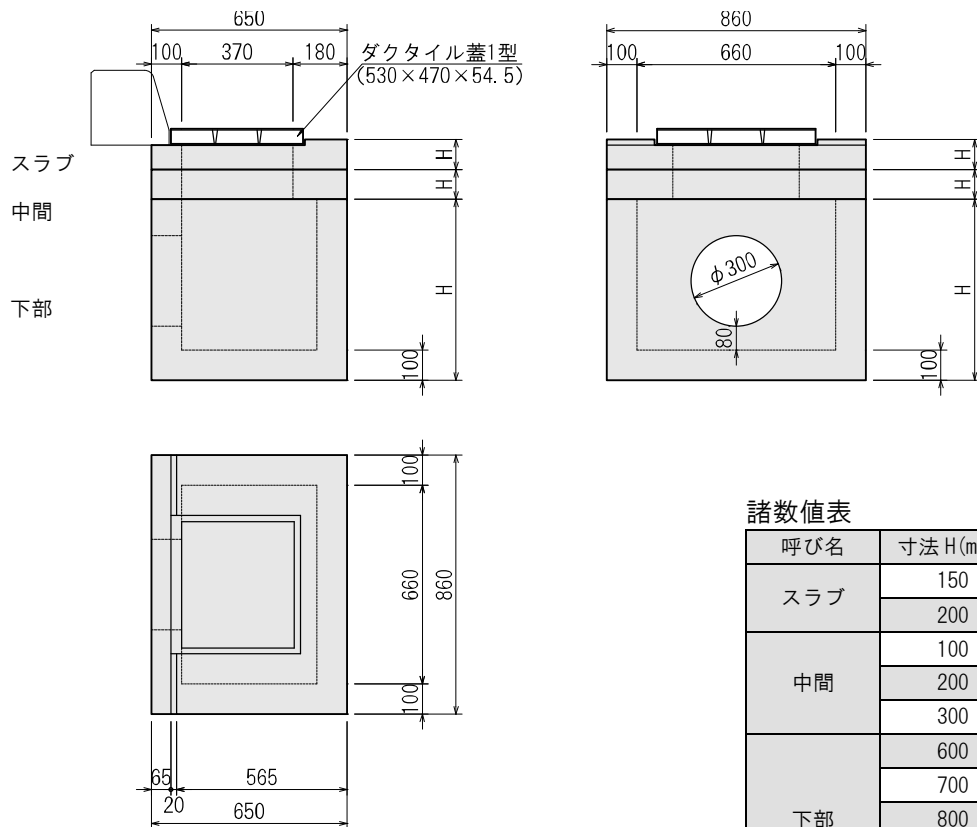

諸数値表

呼び名	寸法 H(mm)	質量(kg)
スラブ	150	143
	200	191
中間	100	63
	200	126
	300	189
下部	600	383
	700	446
	800	509
	900	572
	1,000	635

660×860

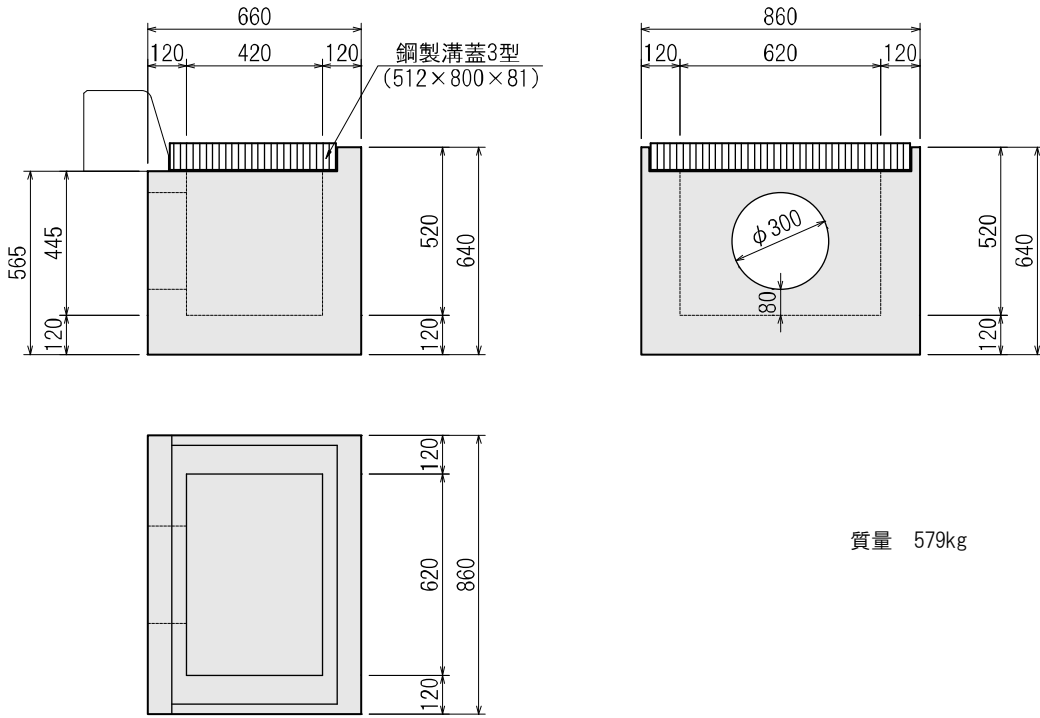

700×700

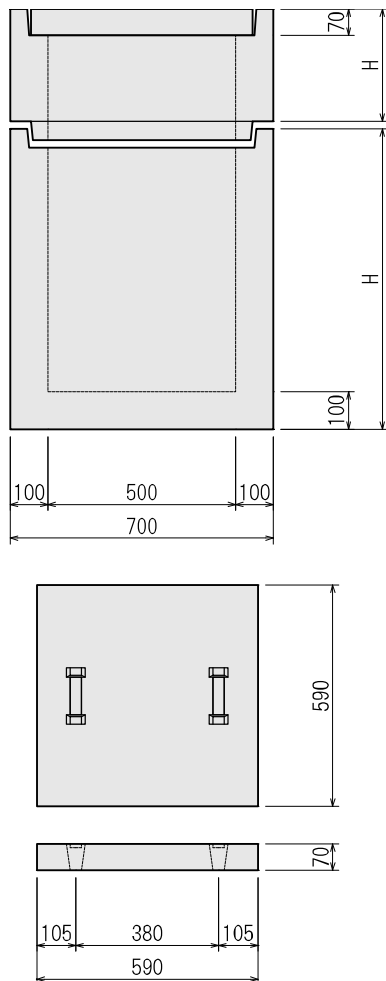

諸数値表

呼び名	寸法 H(mm)	質量(kg)
中間	100	57
	200	115
	300	172
	400	230
	500	287
	600	345
下部	800	521
	900	578
	1,000	636
鉄巻コンクリート蓋		62
コンクリート蓋		59

670×680 開発局 集水柵導水水抜

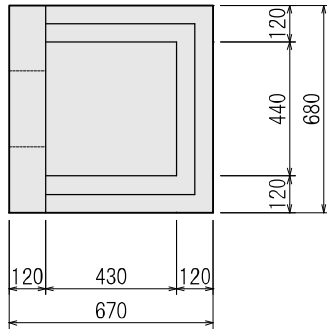
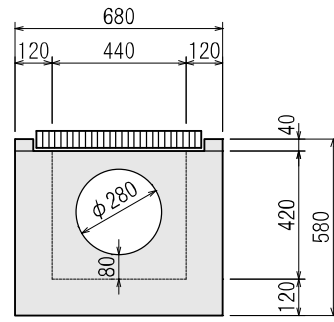
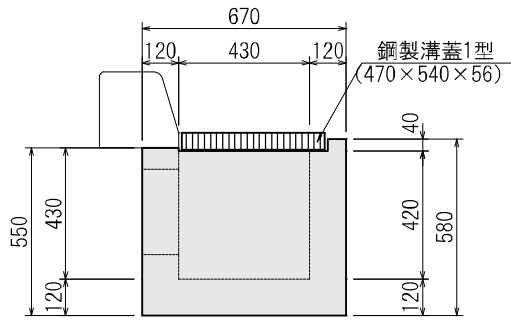

質量 410kg

嵩上げ柵

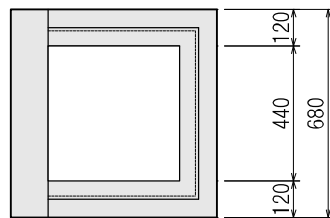
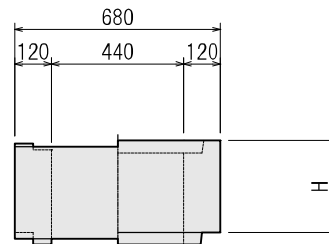
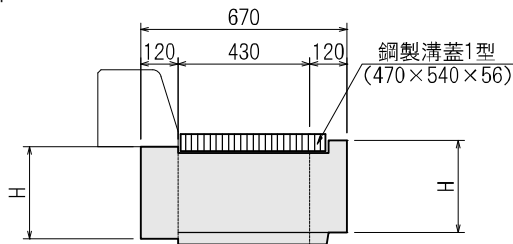

諸数値表

呼び名	寸法 H(mm)	質量(kg)
A	70	45
B	100	65
C	210	140
D	300	200

嵩上げブロック

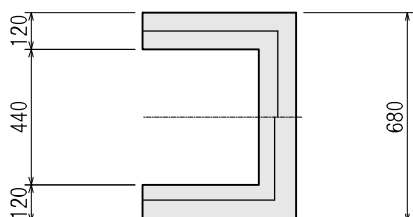
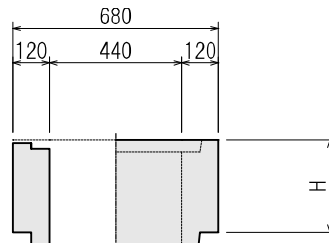
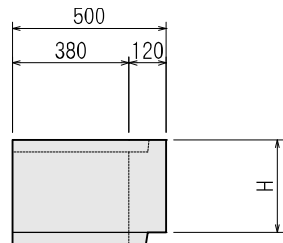

諸数値表

呼び名	寸法 H(mm)	質量(kg)
A	70	30
B	100	43
C	210	90
D	300	128

690×690 旭川市 雨水柵

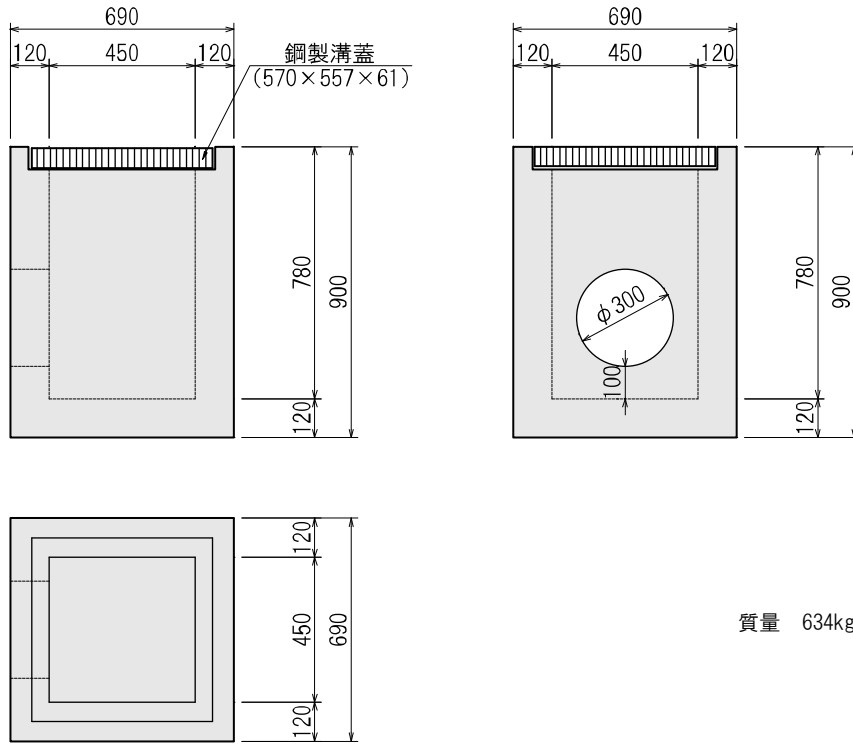

780×1,020 開発局 集水柵Ⅱ型B, 道建設部(旧)雨水柵Ⅳ型

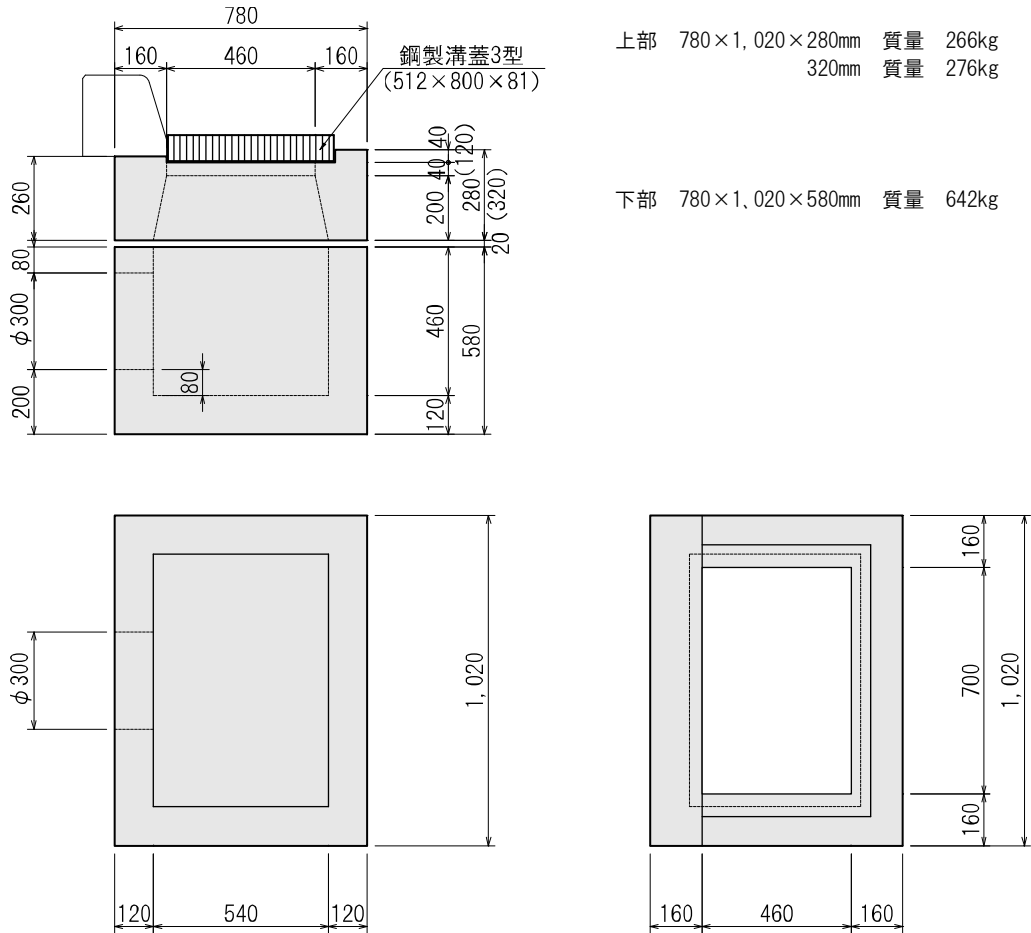

開発局 集水柵 I 型 A
 道建設部 (旧)雨水・集水柵 I 型
 旭川市 雨水・集水柵

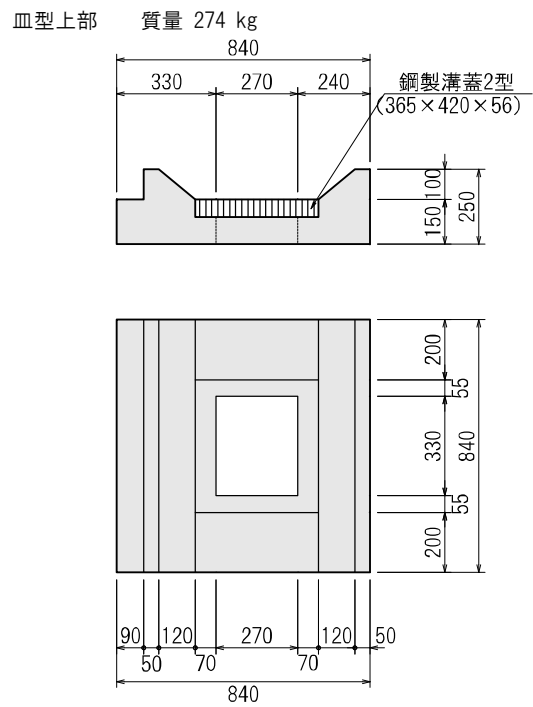
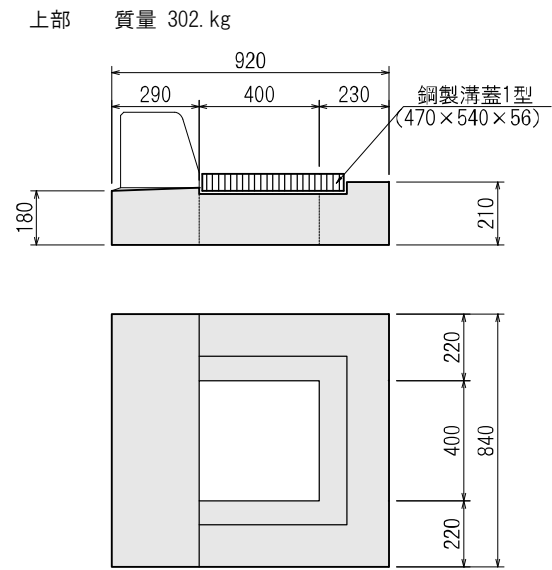
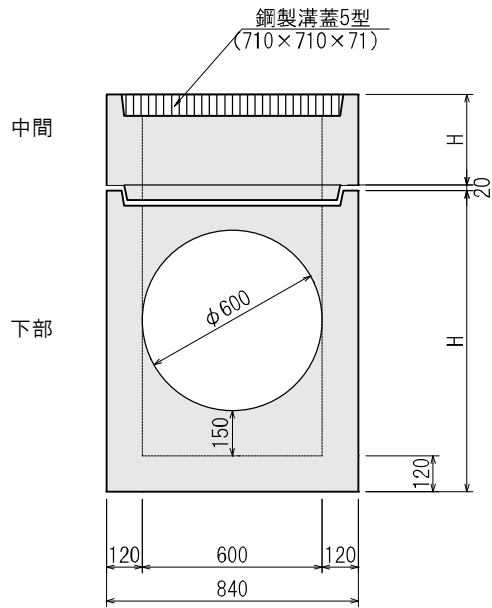

諸数値表

呼び名	寸法 H(mm)	質量 (kg)
中間	100	102
	150	144
	200	180
	250	226
	300	268
	350	309
	400	350
	450	394
	500	434
	550	475
	600	515
	650	559
	700	600
	750	641
	800	683
下部	850	724
	900	766
	950	807
	1,000	849
	800	732
	900	810
	1,000	912
1,100	996	
1,200	1,078	
1,300	1,166	
1,400	1,244	
1,500	1,346	

製作可能高 下部で 1,500
 中間で 1,000

1020×640 開発局，道建設部 雨水・集水柵Ⅱ型C

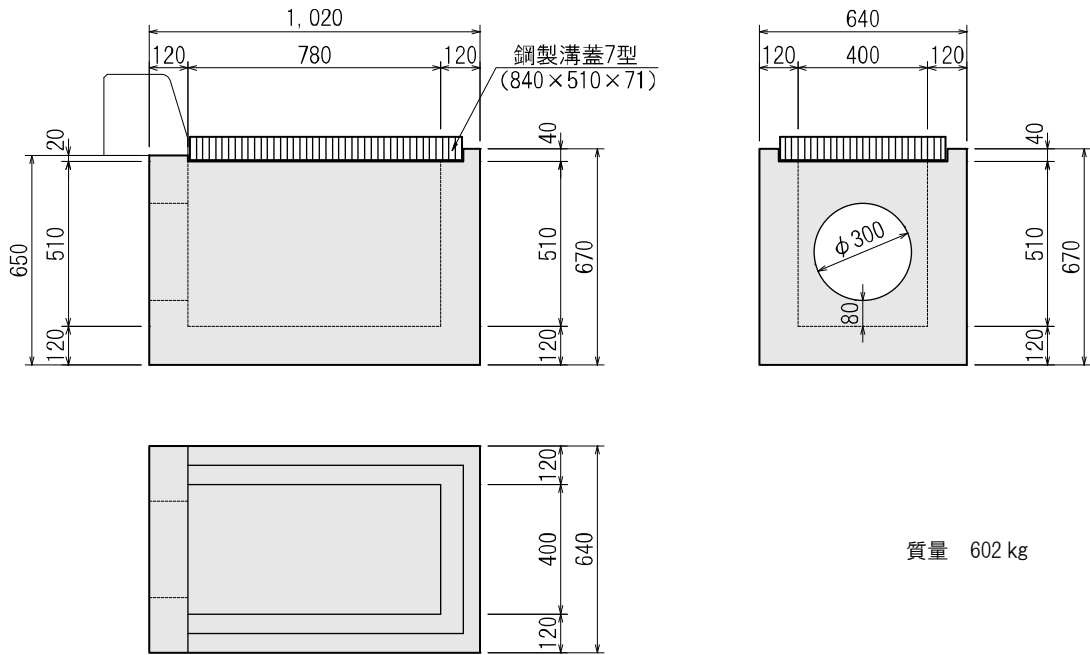

1,140×540 道建設部(旧)雨水柵V型

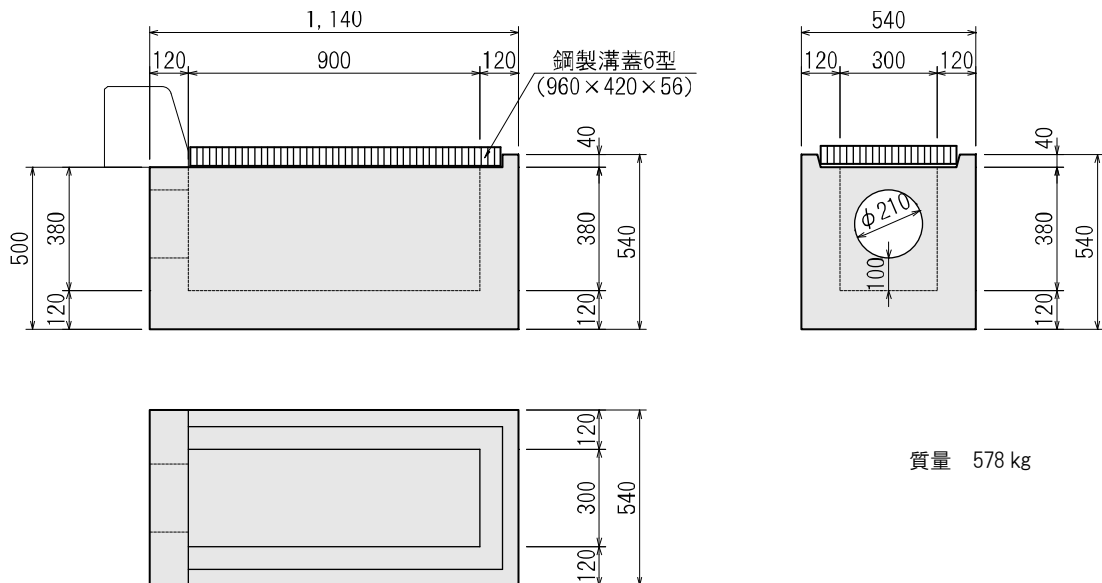

開発局 集水柵 I 型 B
 道建設部(旧)雨水・集水柵 II 型
 旭川市 雨水・集水柵

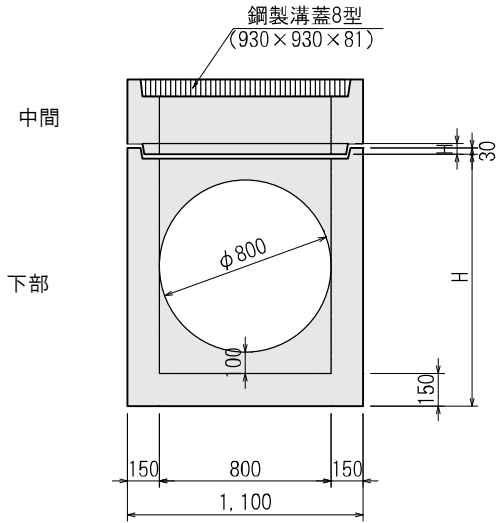

上部 質量 526 kg

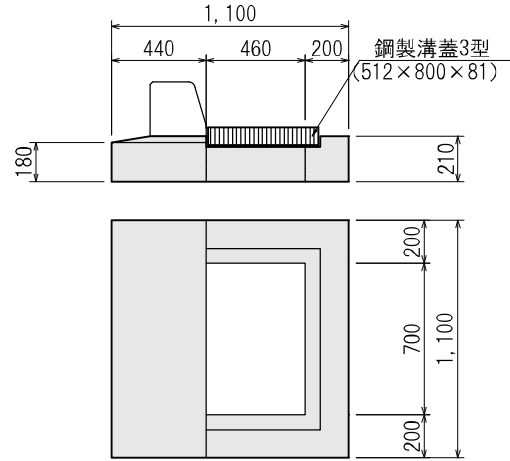

諸数値表

呼び名	寸法 H(mm)	質量 (kg)
中間	100	142
	150	213
	200	285
	250	356
	300	427
	350	498
	400	570
	450	641
	500	712
	550	783
	600	855
	650	926
	700	997
	750	1,068
	800	1,139
下部	850	1,210
	900	1,281
	950	1,352
	1,000	1,423
	900	1,443
	1,000	1,585
	1,100	1,728
1,200	1,870	
1,300	2,012	
1,400	2,155	
1,500	2,297	

製作可能高 下部で 1,500
 中間で 1,000

皿型上部柵 質量 431 kg

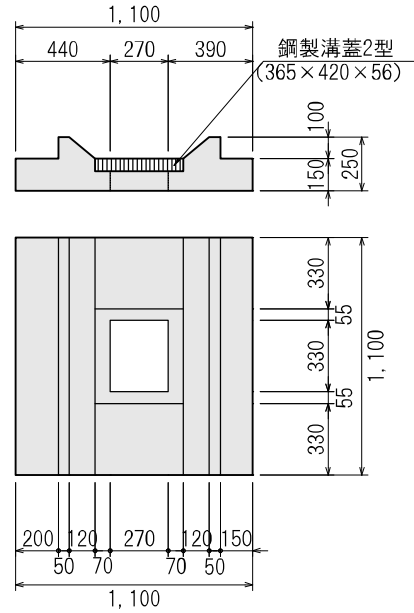

接続柵 質量 263 kg

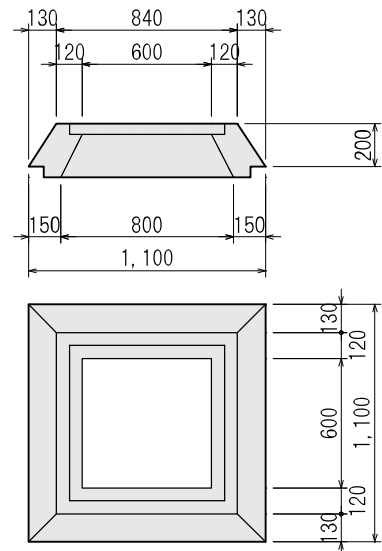

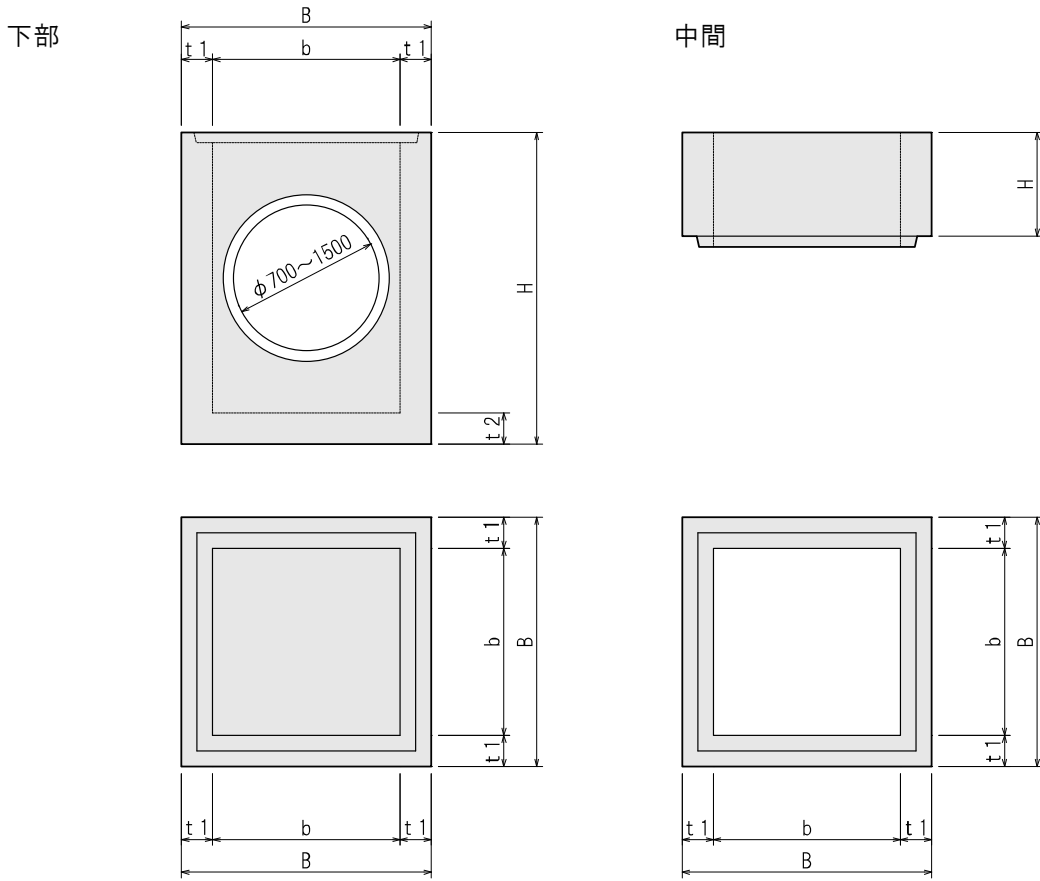

諸数値表

呼び名	寸法 (mm)				下部質量 (kg)				可能な管径	製作可能最大高 H
	B	b	t1	t2	H=1,200	H=1,500	H=1,700	H=2,000		
1,200	1,200	900	150	150	2,106	2,560			φ 700	1,500
1,300	1,300	1,000	150	150	2,347	2,844			φ 800	1,500
1,400	1,400	1,100	150	150	2,596	3,136			φ 900	1,500
1,500	1,500	1,200	150	150	2,851	3,434			φ 1,000	1,650
1,600	1,600	1,300	150	150	3,114	3,740			φ 1,000	1,600
1,700	1,700	1,400	150	150	3,384	4,054	4,500		φ 1,100	1,700
1,900	1,900	1,500	200	200	4,997	5,976	6,629	7,608	φ 1,200	2,000
2,100	2,100	1,700	200	200	5,765	6,859	7,589	8,683	φ 1,350	2,000
2,300	2,300	1,800	250	250	7,848	9,324	10,308	11,784	φ 1,500	2,000
2,500	2,500	2,000	250	250	8,880	10,500	11,580	13,200	φ 1,650	2,000

※ 2,300以上の柵は、製作の都合上、製品質量 10 ton 以内でお願い致します

諸数値表

呼び名	寸法 (mm)			中間部高さ (H) mm による質量 (kg)										製作可能最大高 H
	B	b	t1	100	200	300	400	500	600	700	800	900	1,000	
1,200	1,200	900	150	151	302	454	605	756	907	1,058	1,210	1,360	1,512	1,000
1,300	1,300	1,000	150	166	331	497	662	828	993	1,150	1,320	1,490	1,650	1,000
1,400	1,400	1,100	150	180	360	540	720	900	1,080	1,260	1,440	1,620	1,800	1,000
1,500	1,500	1,200	150	194	388	583	777	972	1,160	1,360	1,550	1,740	1,940	1,000
1,600	1,600	1,300	150	208	417	626	835	1,040	1,250	1,460	1,670	1,870	2,080	1,000
1,700	1,700	1,400	150	276	446	669	892	1,110	1,330	1,560	1,780	2,000	2,230	1,000
1,900	1,900	1,500	200	326	652	979	1,300	1,630	1,950	2,280	2,610	2,930	3,260	1,700
2,100	2,100	1,700	200	364	729	1,090	1,450	1,820	2,180	2,550	2,910	3,280	3,640	1,700
2,300	2,300	1,800	250	492	984	1,470	1,960	2,460	2,950	3,440	3,930	4,420	4,920	1,650
2,500	2,500	2,000	250	540	1,080	1,890	2,160	2,700	3,240	3,780	4,320	4,860	5,400	1,650

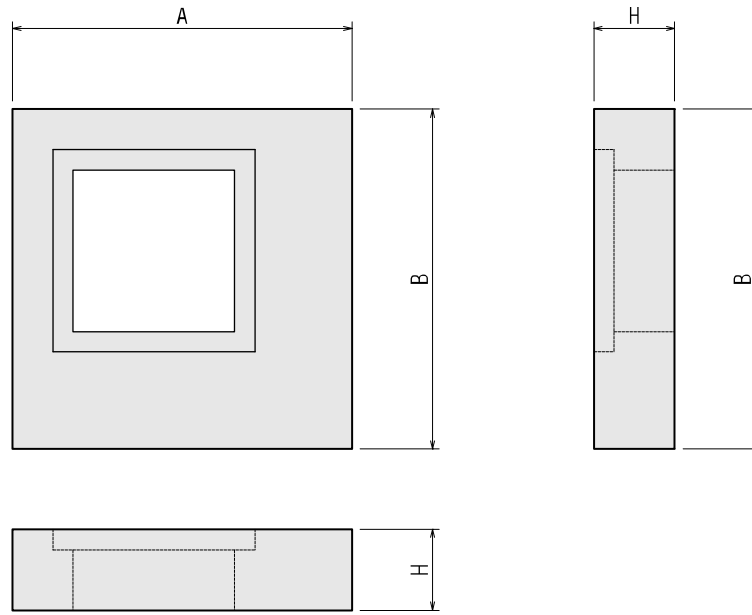

※開口部は、御注文に応じ製造可能です。

諸数値表

呼び名	寸法(mm)			質量(kg)
	A	B	H	
840 x 840 x 150	840	840	150	254
840 x 840 x 200	840	840	200	339
1,100 x 1,100 x 150	1,100	1,100	150	436
1,100 x 1,100 x 200	1,100	1,100	200	581
1,200 x 1,200 x 200	1,200	1,200	200	691
1,300 x 1,300 x 200	1,300	1,300	200	811
1,400 x 1,400 x 200	1,400	1,400	200	940
1,500 x 1,500 x 200	1,500	1,500	200	1,080
1,600 x 1,600 x 200	1,600	1,600	200	1,220
1,700 x 1,700 x 200	1,700	1,700	200	1,380
1,900 x 1,900 x 200	1,900	1,900	200	1,730
2,100 x 2,100 x 200	2,100	2,100	200	2,110
2,300 x 2,300 x 250	2,300	2,300	250	3,170
2,500 x 2,500 x 250	2,500	2,500	250	3,750

鉄枠コンクリート蓋および受枠・鉄巻コンクリート蓋

受枠

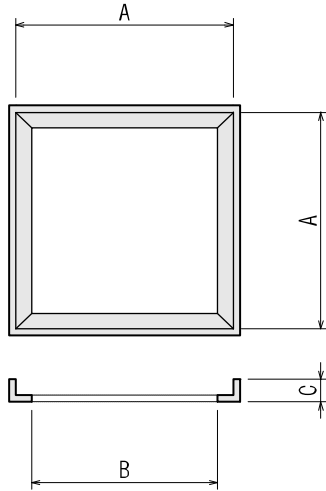

鉄枠コンクリート蓋

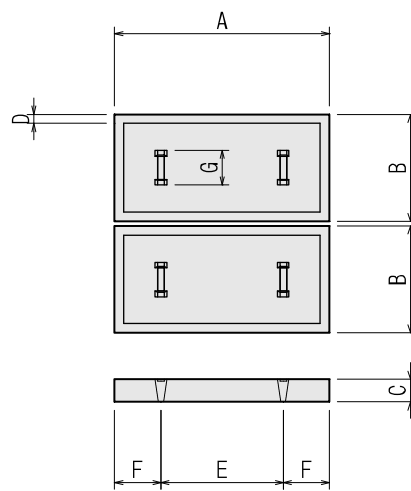

諸数値表

呼び名	受枠				鉄枠コンクリート蓋							
	寸法(mm)			質量(kg)	寸法(mm)							質量(kg)
	A	B	C		A	B	C	D	E	F	G	
*500型	400	303	50	2	390	390	50	30	/	/	110	20
*560型	480	403	50	3	470	470	50	30	/	/	110	29
*530型	540	403	50	3	530	530	50	30	/	/	110	37
530型	540	403	50	3	530	265	50	30	300	115	110	37
840型	720	603	50	8	710	355	50	30	300	205	110	71
1,100型	940	803	70	13	930	465	70	40	530	200	110	164
1,200型	1,050	903	70	14	1,040	520	70	40	720	155	150	205
1,300型	1,150	1,003	100	20	1,140	570	100	50	720	210	150	345
1,400型	1,250	1,103	100	22	1,240	620	100	50	720	260	150	405
1,500型	1,350	1,203	100	24	1,340	670	100	50	720	310	150	470
1,600型	1,450	1,303	100	25	1,440	720	100	70	720	360	150	543
1,700型	1,550	1,403	100	51	1,540	770	100	70	720	410	150	635
1,900型	1,650	1,503	100	54	1,640	820	100	70	720	460	150	726

※*印は、一枚蓋。他は、組あたりを示す。

鉄巻コンクリート蓋, コンクリート蓋

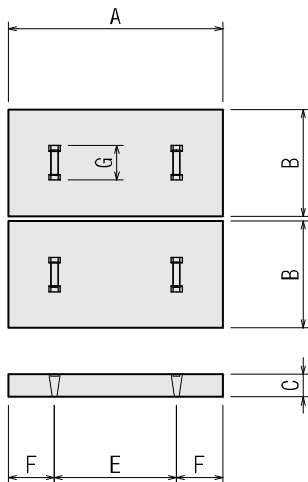

諸数値表

呼び名	寸法(mm)						質量(kg)	
	A	B	C	E	F	G	鉄巻	コンクリート
*560型	470	470	50	270	100	130	28	25
*650型	530	530	50	330	100	130	36	33
			60					
840型	710	355	50	470	120	130	64	60
1,100型	930	465	50	690	120	130	108	104
1,200型	1,040	520	100	740	150	200	270	259
1,300型	1,140	570	100	740	200	200	324	312
1,400型	1,240	620	100	740	250	200	382	369
1,500型	1,340	670	100	740	300	200	444	431
1,600型	1,440	720	100	740	350	200	512	496

※*印は、一枚蓋。他は、組あたりを示す。

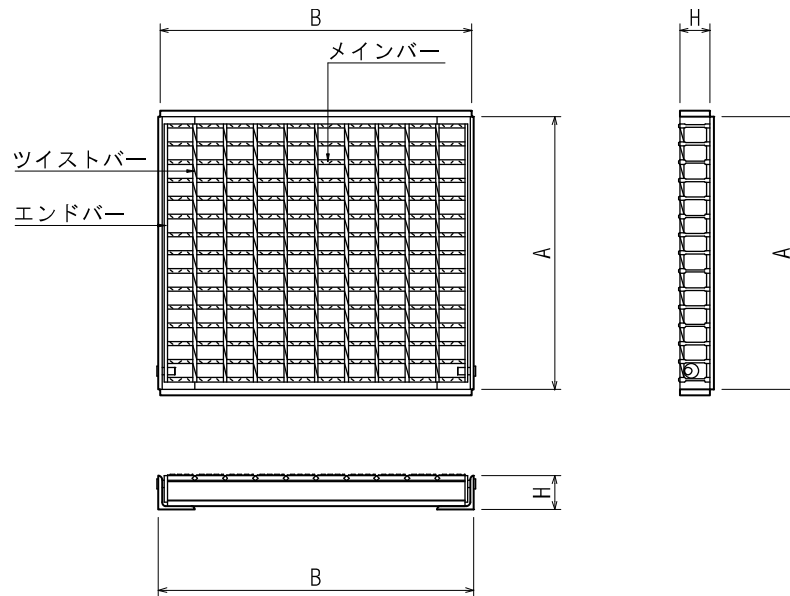

諸数値表

呼び名	区分	寸法 (mm)			グレーチング ピッチ	質量 (kg)
		A	B	H		
1 型	開発局	470	540	56	細目	29.5
	道建設部 市町村		520			31.3
2 型	開発局	365	420	56	普通目	26.4
	道建設部 市町村					18.6
3 型	開発局	512	800	81	細目	71.9
	道建設部 市町村					54.5
4 型	道建設部 市町村	534	530	61	普通目	28.9
	開発局					38.8
5 型	開発局	711	710	71	細目	66.4
	道建設部 市町村	710				80.0
						普通目
6 型	道建設部 市町村	960	420	56	普通目	38.5
	開発局					52.7
7 型	開発局	840	510	71	細目	51.7
	道建設部 市町村	830				55.9
8 型	開発局	930	930	81	普通目	117.5
	道建設部 市町村	920				920
9 型	開発局	460	880	81	細目	65.9
	道建設部 市町村					70.8
					普通目	54.6

※ * 印は、T-14 用を示し、他は全て T-25 対応

ダクタイル蓋

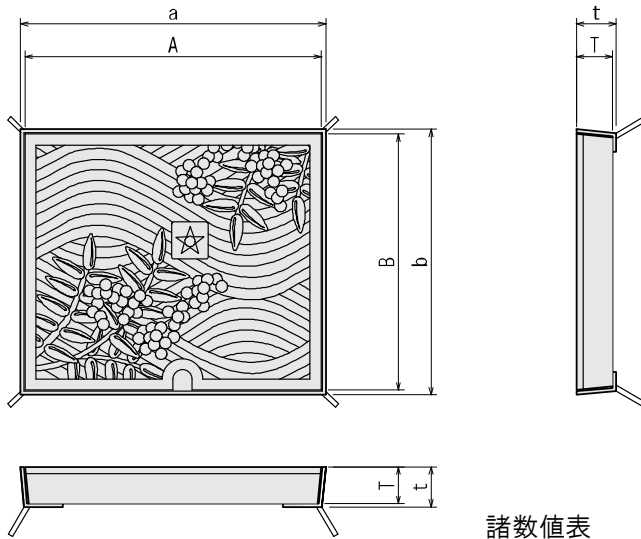

諸数値表

呼び名	蓋				アングル				質量 (kg/組)
	寸法(mm)			質量 (kg)	寸法(mm)			質量 (kg)	
	A	B	T		a	b	t		
1型	527	457	50	29.0	530	470	54.5	7.3	36.3
2型	407	352	50	14.7	420	365	54.5	6.0	20.7
3型	784	484	50	47.0	797	497	54.5	9.8	56.8
4型	517	517	50	33.0	530	530	54.5	7.8	40.8
5型	697	697	50	53.0	710	710	54.5	10.5	63.5
6型	944	404	50	41.6	960	420	54.5	11.0	52.6
8型	904	904	60	98.0	920	920	64.5	16.0	114.0
10型	517	367	50	25.6	530	380	54.5	5.5	31.1

集水桧鉄蓋

開発局マーク及び道マーク

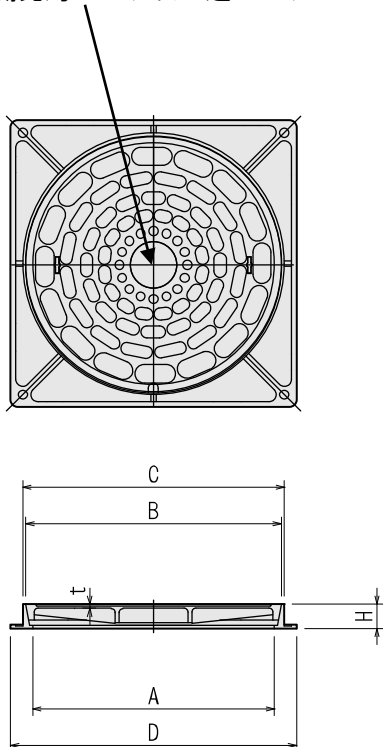

諸数値表

単位(mm)

呼び名	荷重	有効径		カバー		受枠		質量 (kg)
		A	B	t	C	D	H	
600型	T-6	600	648	8	685	710	50	54
	T-14			10				
	T-20				15		70	
	T-25			82				
800型	T-6	800	875	12	895	930	60	130
	T-14			15				
	T-20				12		858	
	T-25			175				
600型 旭川市型	T-14	600	634	10	648	710	50	50
	T-25			10.5			648	50
800型 旭川市型	T-14	800	834	12	858	925	50	115
	T-25			12			858	50

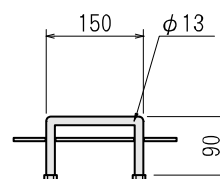
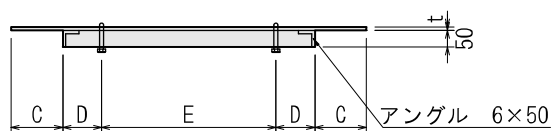
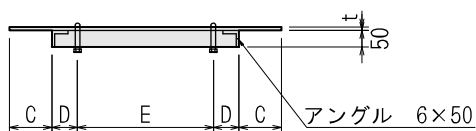
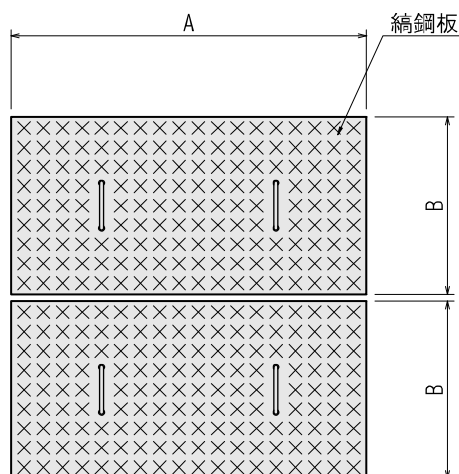
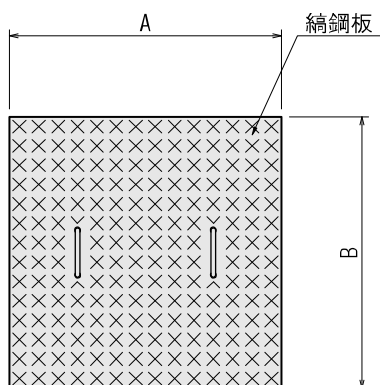

諸数値表

呼び名	規格寸法 (mm) 縦×横×アングル×板厚	寸法 (mm)						質量 (kg)	備考
		A	B	C	D	E	t		
500 型	500× 500×50×3.2	500	500	110	140	-	3.2	10.4	1 枚物
560 型	560× 560×50×3.2	560	560	90	190	-	3.2	12.5	
840 型	840× 840×50×3.2	840	840	130	100	380	3.2	27.8	
1,100 型	1,100×1,100×50×3.2	1,100	1,100	160	100	580	3.2	44.1 (47.5)	1 枚物及び 2 枚/組
	1,100×1,100×50×4.5	1,100	1,100	160	100	580	4.5	60	
1,200 型	1,200×1,200×50×3.2	1,200	600	160	100	680	3.2	54.4	2 枚/組
	1,200×1,200×50×4.5	1,200	600	160	100	680	4.5	70	
1,300 型	1,300×1,300×50×3.2	1,300	650	160	150	680	3.2	64.8	
	1,300×1,300×50×4.5	1,300	650	160	150	680	4.5	87	
1,400 型	1,400×1,400×50×3.2	1,400	700	160	150	780	3.2	74.2	
	1,400×1,400×50×4.5	1,400	700	160	150	780	4.5	96	
1,500 型	1,500×1,500×50×3.2	1,500	750	160	150	880	3.2	83.2	
	1,500×1,500×50×4.5	1,500	750	160	150	880	4.5	108	
1,600 型	1,600×1,600×50×3.2	1,600	800	160	150	980	3.2	98	
	1,600×1,600×50×4.5	1,600	800	160	150	980	4.5	124	

※呼び名 1,100 型質量()は、2 枚/組を示す。

φ150 用

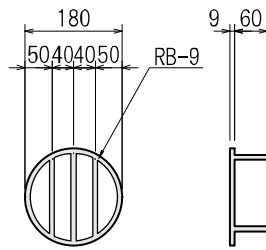

φ200 用

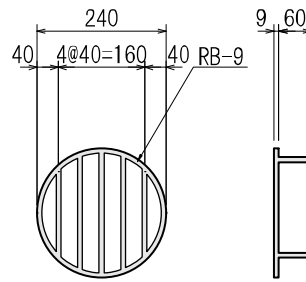

φ250 用

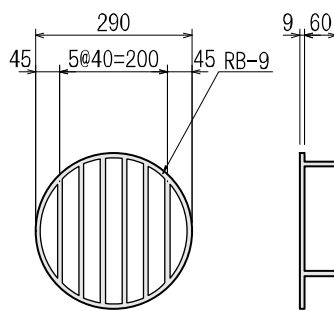

φ300 用

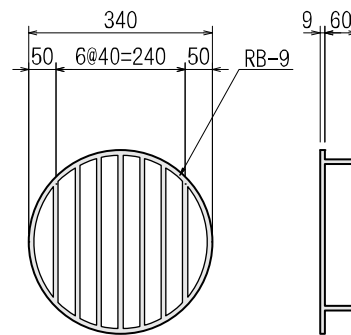

φ350 用

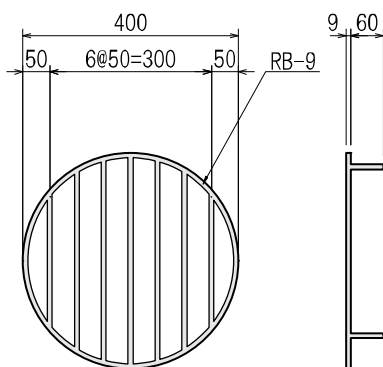

φ450 用

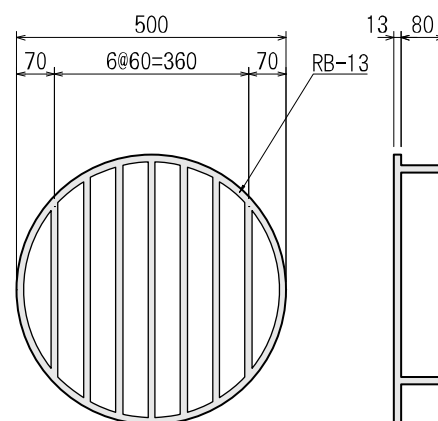

φ 450

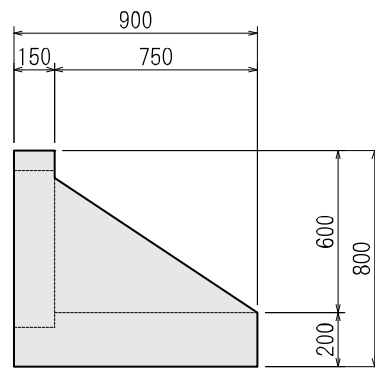
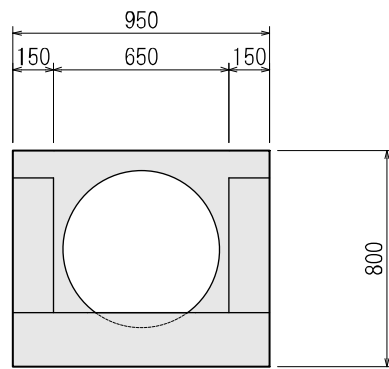

質量 672kg

φ 600

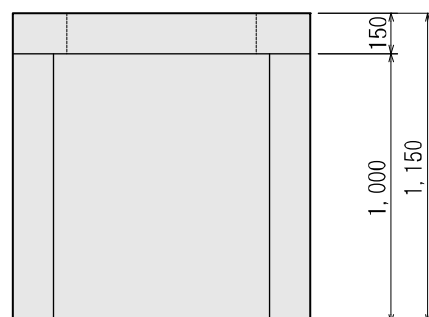
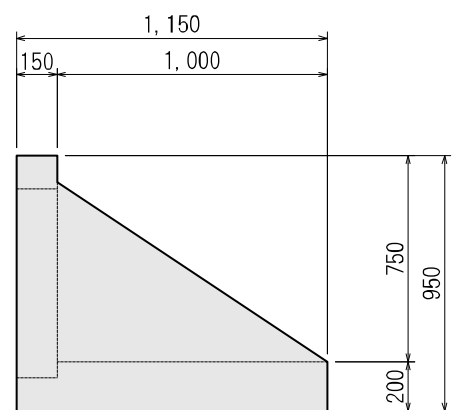
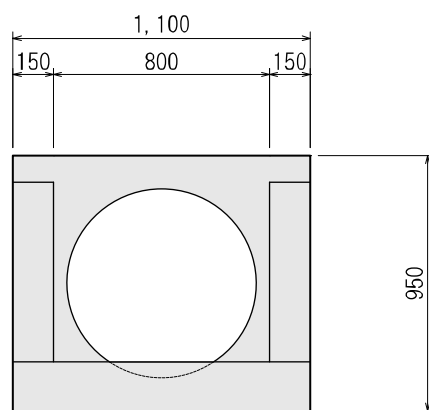

質量 1,000kg

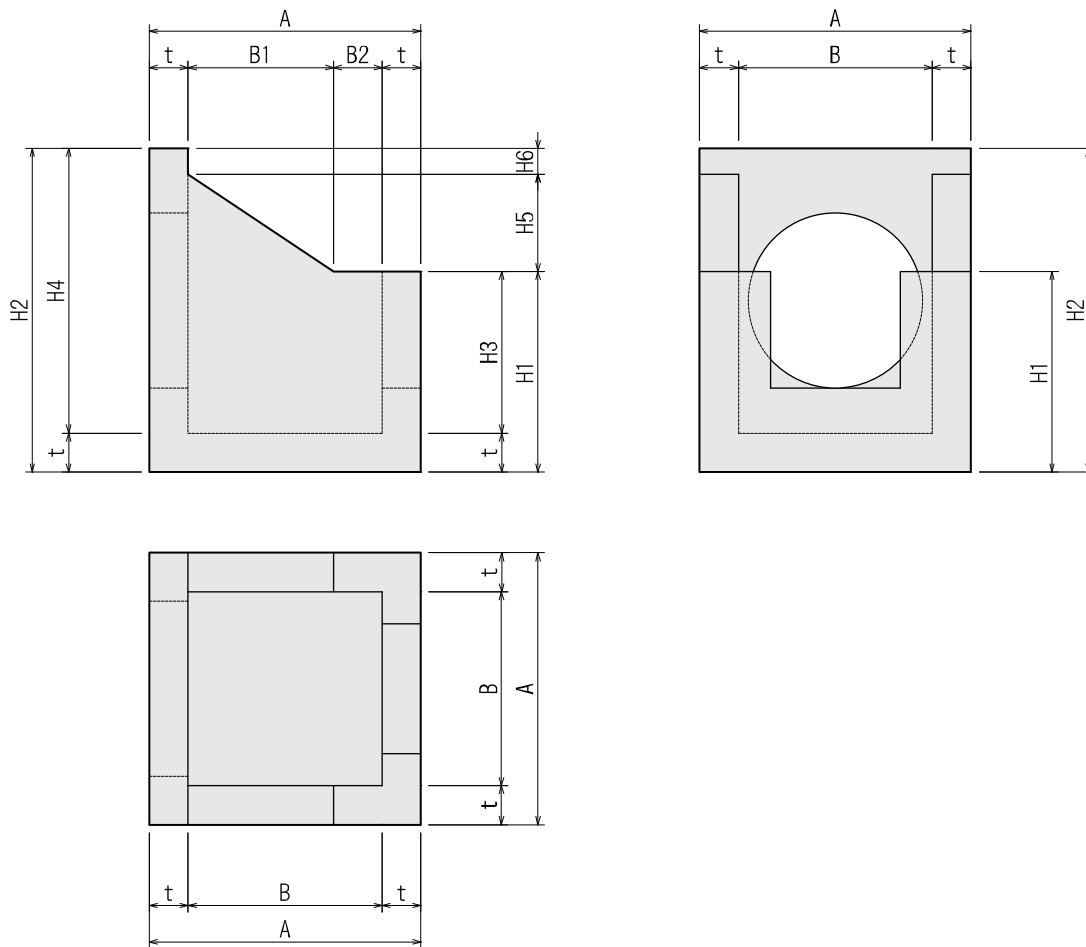

諸数值表

呼び名	規格	寸法(mm)											質量 (kg)
		A	B	H1	H2	H3	H4	H5	H6	B1	B2	t	
U300B~ RCP φ 450	840 × 840 × 620 × 1,000	840	600	620	1,000	500	880	300	80	450	150	120	624
U360B~ RCP φ 450	840 × 840 × 680 × 1,000	840	600	680	1,000	560	880	240	80	360	240	120	630
U450 ~ RCP φ 450	840 × 840 × 770 × 1,000	840	600	770	1,000	650	880	150	80	225	375	120	638
U300B~ RCP φ 600	1,100 × 1,100 × 650 × 1,200	1,100	800	650	1,200	500	1,050	450	100	675	125	150	1,222
U360B~ RCP φ 600	1,100 × 1,100 × 710 × 1,200	1,100	800	710	1,200	560	1,050	390	100	585	215	150	1,233
U450 ~ RCP φ 600	1,100 × 1,100 × 800 × 1,200	1,100	800	800	1,200	650	1,050	300	100	450	350	150	1,250

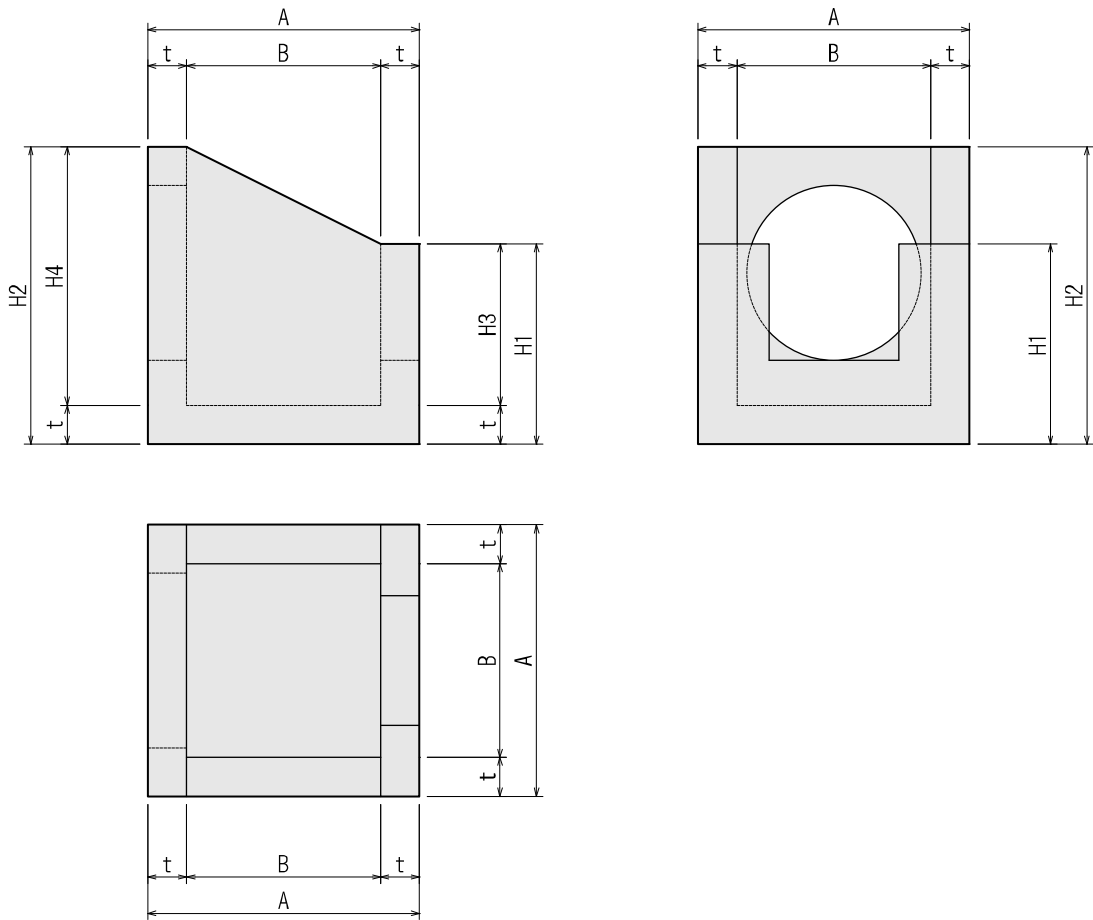

諸数值表

呼び名	規格	寸法 (mm)								質量 (kg)
		A	B	H1	H2	H3	H4	t		
U300B ~RCP φ450	840 × 840 × 620 × 1,000	840	600	620	1,000	500	880	120	650	
U360B ~RCP φ450	840 × 840 × 680 × 1,000	840	600	680	1,000	560	880	120	646	
U450 ~RCP φ450	1,100 × 1,100 × 800 × 1,200	1,100	800	800	1,200	650	1,050	150	1,283	
U450 ~RCP φ600	1,100 × 1,100 × 800 × 1,200	1,100	800	800	1,200	650	1,050	150	1,283	

底なし

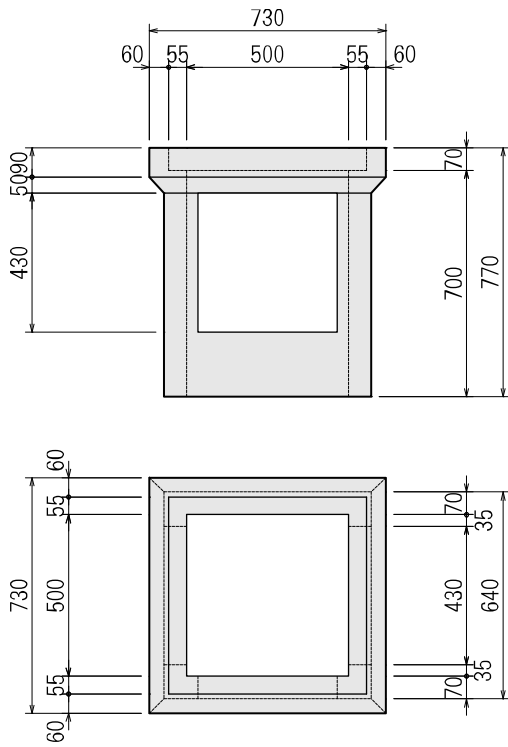

底付

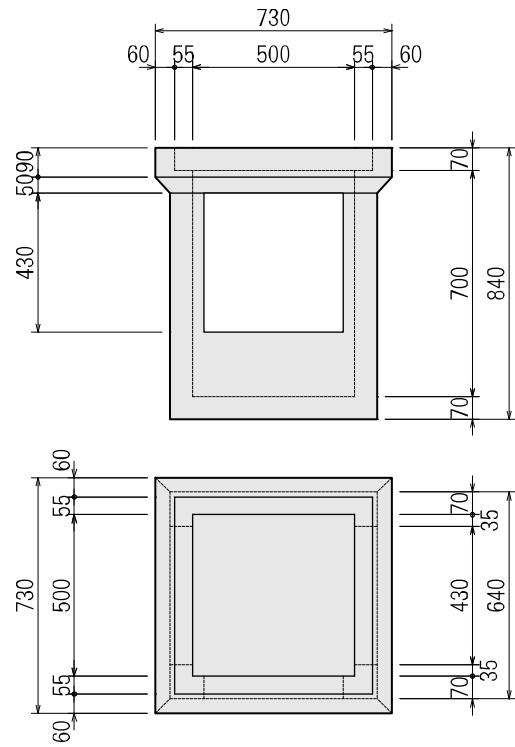

コンクリート蓋

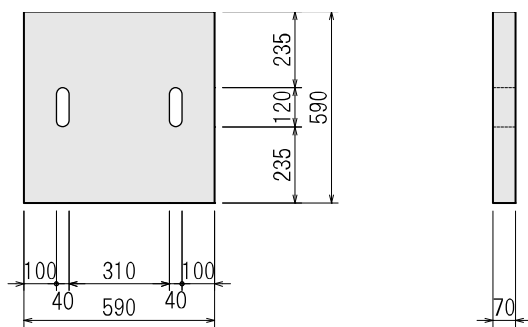

諸数値表

呼び名	寸法 (mm)	質量 (kg)
底なし	640×640×770	220
底付	640×640×840	290
コンクリート蓋	590×590× 70	59
グレーチング蓋	(受枠付)590×590×70	38.9

札幌市 1 型 雨水樹 (S-1)

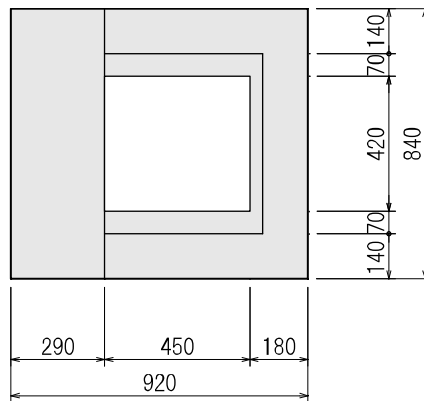
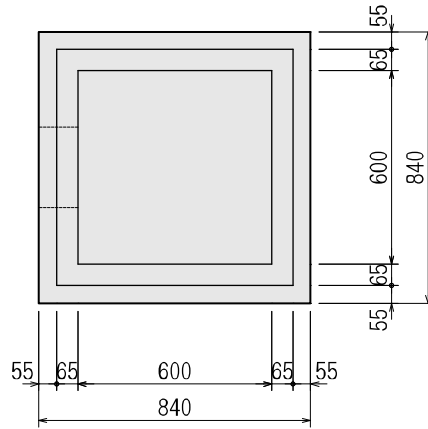
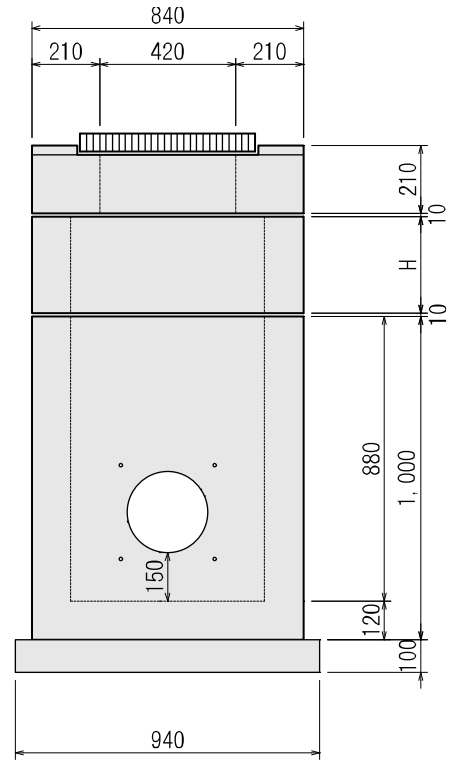
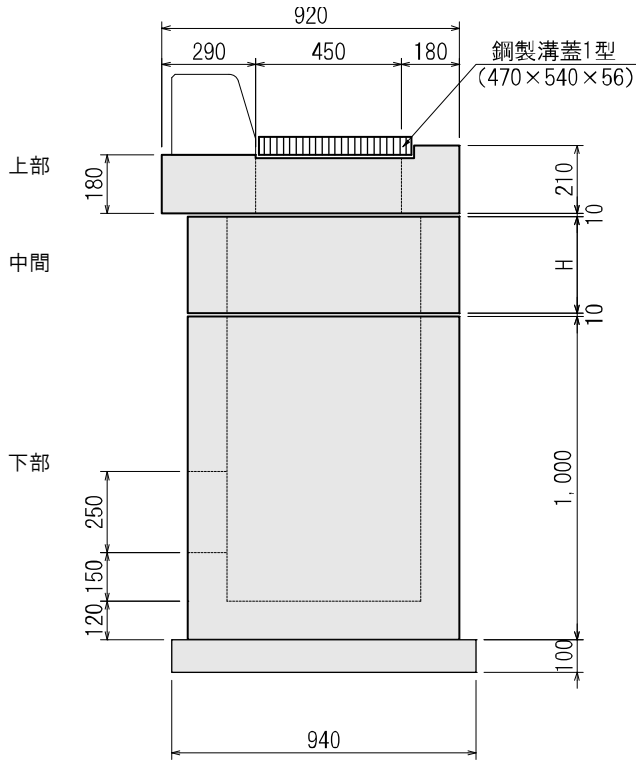

諸数値表

呼び名	寸法 (mm)	質量 (kg)
鋼製溝蓋	470×540×56	24.3
上部	840×920×180/210	306
中間 H	100	102
	150	144
	200	180
	250	226
	300	268
	350	309
	400	350
	450	394
	500	434
	550	475
	600	515
650	559	
700	60	
750	641	
800	683	
850	724	
900	766	
950	807	
1,000	849	
下部	1,000	912
ちり除目皿	φ150用(角)	0.7
ベース板	940×940×100	216

2型雨水樹(S-2)

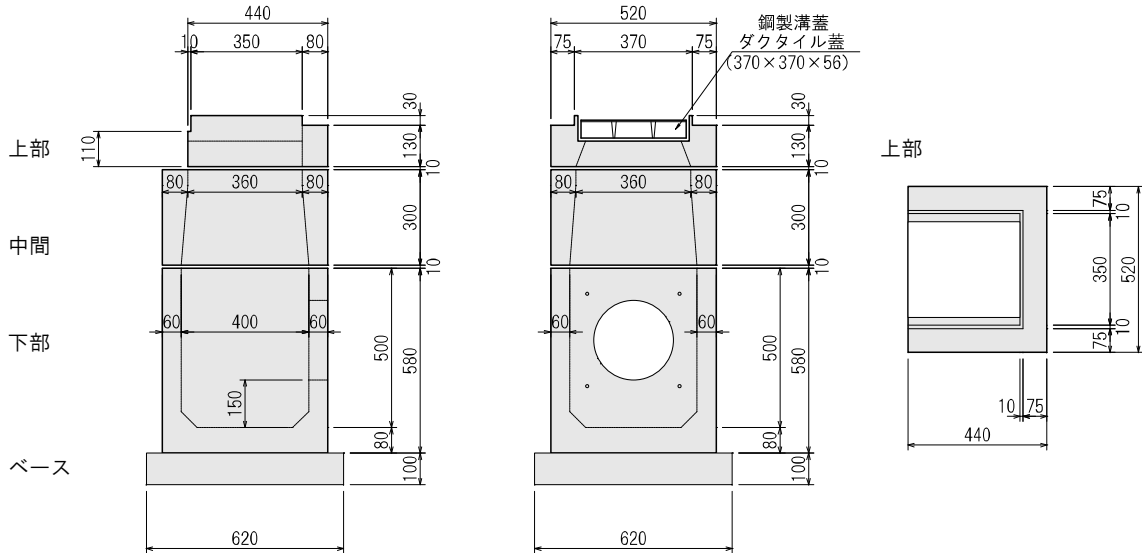

諸数値表

呼び名	寸法(mm)	質量(kg)
上部	520×440×110/130	52
中間	520×520×300	92
下部	520×520×580	183
継足	H=100 当り	27
ちり除目皿	φ150 用(角)	0.7
ベース板	620×620×100	94

3型雨水樹(S-3)

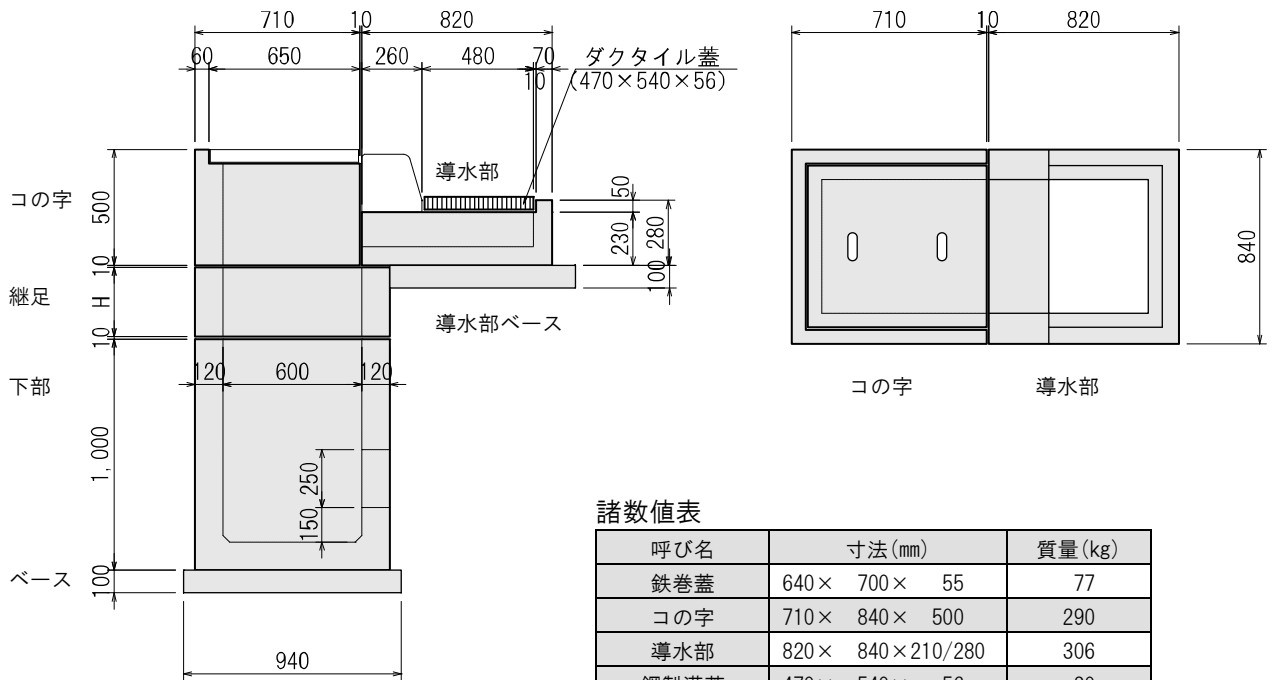

諸数値表

呼び名	寸法(mm)	質量(kg)
鉄巻蓋	640× 700× 55	77
コの字	710× 840× 500	290
導水部	820× 840×210/280	306
鋼製溝蓋	470× 540× 56	30
下部	840× 840×1,000	938
継足	840× 840× H	102
導水部ベース	800×1,090× 100	204
ベース板	940× 940× 100	216
ちり除目皿	φ150 用(角)	10

特殊 500 型雨水樹

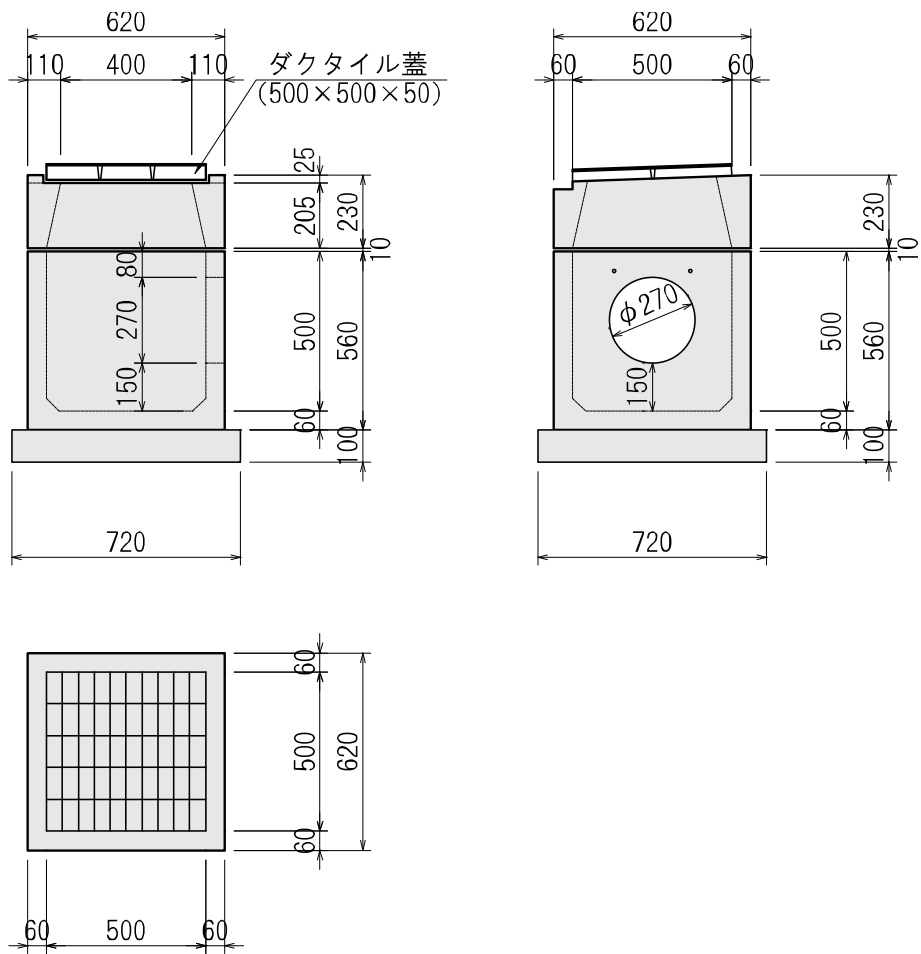

諸数値表

呼び名	寸法 (mm)	質量 (kg)
上部	620×620×210/230	126
下部	620×620×560	217
ちり除目皿	φ150 用 (角)	0.7
継足	H=100 mm 当り	33
ベース板	720×720×100	127

上部

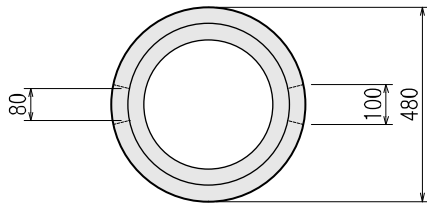
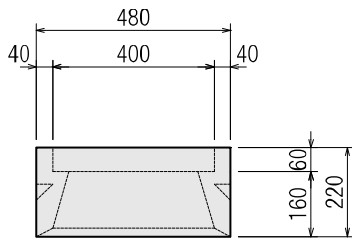

底部

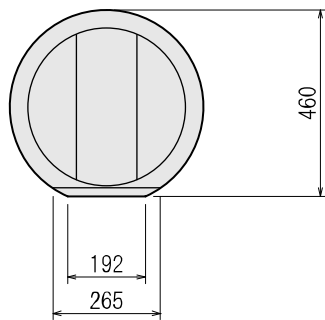
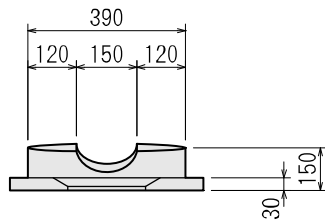

上部

中間

底部

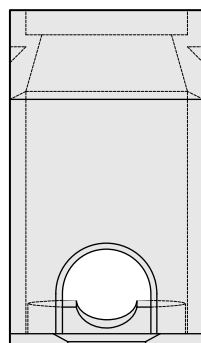

蓋

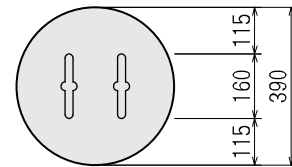
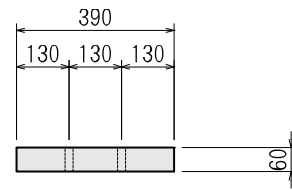

中間

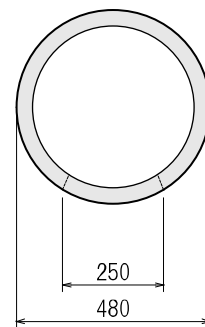
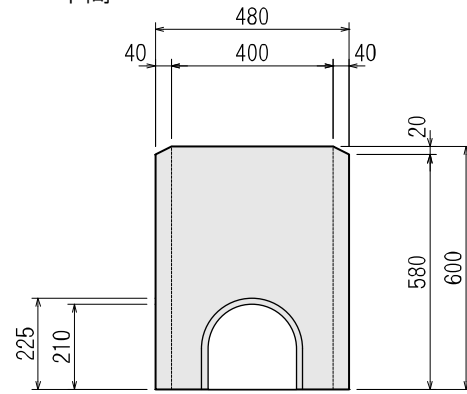

諸数值表

呼び名	寸法 (mm)	質量 (kg)
上部	220	66
中間	580	75
底部	150	36
蓋	φ 390	17

I 型上部

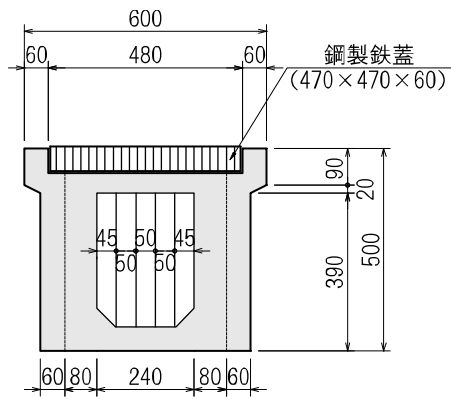

II 型上部

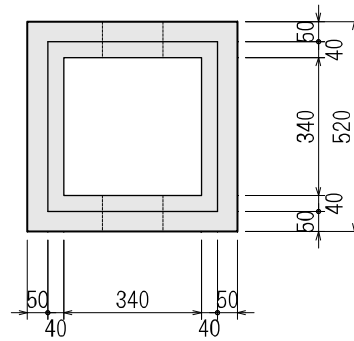
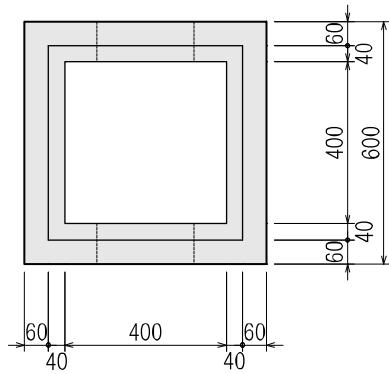
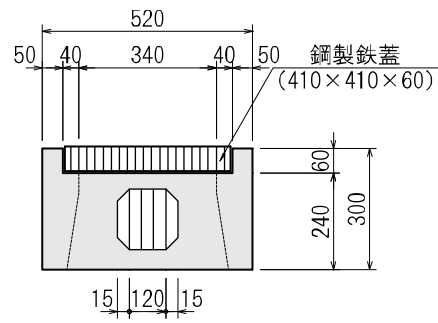

下部 (I・II 共通)

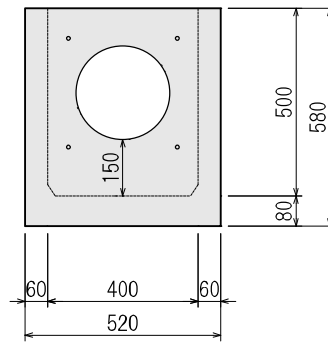
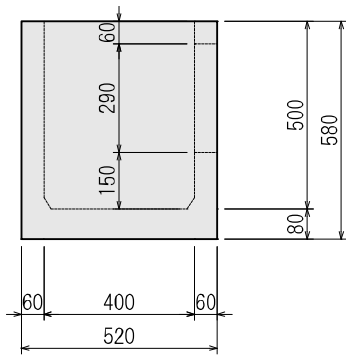

鉄巻コンクリート蓋

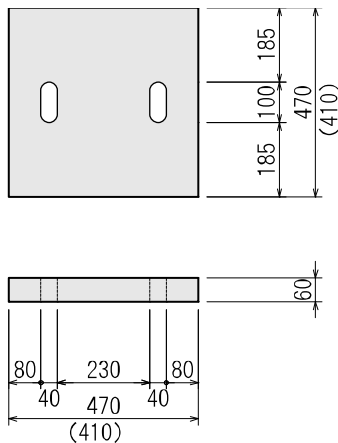

諸数値表

呼び名		寸法(mm)	質量(kg)
I 型	鉄巻蓋	470×470× 60	32
	鋼製蓋	470×470× 60	21.3
	上部	600×600×500	131
	ちり除目皿	φ200用(角)	1.2
II 型	鉄巻蓋	410×410× 60	24
	鋼製蓋	410×410× 60	18
	上部	520×520×300	96
	ちり除目皿	φ150用(角)	0.7
下部 (I・II 共通)		520×520×580	183